



 **Siebert**  
STAHLMARKT

# **Siebert** **STAHLMARKT**

••• Siebert GmbH & Co KG ••• Im Steierfeld 7 ••• 36151 Burghaun - Gruben •••

An unsere  
Kunden

Anbei erhalten Sie eine Übersicht unseres kompletten Lagerprogrammes  
sowie eine Auflistung sämtlicher Produkte, die Sie von uns beziehen können.

Lagerprodukte erkennen Sie an den Artikelnummern.

Und so können Sie uns erreichen:

**Im Steierfeld 7 • 36151 Burghaun - Gruben**

**Zentrale**

**0 66 52 / 96 54 - 0**

**Internet: [www.siebert-huenfeld.de](http://www.siebert-huenfeld.de)**

**E-Mail: [stahlmarkt@siebert-huenfeld.de](mailto:stahlmarkt@siebert-huenfeld.de)**

Wir freuen uns auf Sie

Siebert GmbH & Co. KG

# **Siebert** **STAHLMARKT**

••• Siebert GmbH & Co KG ••• Im Steierfeld 7 ••• 36151 Burghaun - Gruben •••

Und so können Sie uns erreichen:  
Zentrale 06652 / 96 54 - 0

---

	Durchwahl
Markus Hassler (Handlungsbevollmächtigter) E-Mail: <a href="mailto:markus.hassler@siebert-huenfeld.de">markus.hassler@siebert-huenfeld.de</a>	- 37
Hilmar Köhler E-Mail: <a href="mailto:hilmar.koehler@siebert-huenfeld.de">hilmar.koehler@siebert-huenfeld.de</a>	- 32
Siegfried Schweikert E-Mail: <a href="mailto:siegfried.schweikert@siebert-huenfeld.de">siegfried.schweikert@siebert-huenfeld.de</a>	- 34
Albrecht Müller E-Mail: <a href="mailto:albrecht.mueller@siebert-huenfeld.de">albrecht.mueller@siebert-huenfeld.de</a>	- 35
Gert Tannhäuser E-Mail: <a href="mailto:gert.tannhaeuser@siebert-huenfeld.de">gert.tannhaeuser@siebert-huenfeld.de</a>	- 38
Elke Arnesen E-Mail: <a href="mailto:elke.arnesen@siebert-huenfeld.de">elke.arnesen@siebert-huenfeld.de</a>	- 42
Nicklas Maddox E-Mail: <a href="mailto:nicklas.maddox@siebert-huenfeld.de">nicklas.maddox@siebert-huenfeld.de</a>	- 36
Eileen Mey E-Mail: <a href="mailto:eileen.mey@siebert-huenfeld.de">eileen.mey@siebert-huenfeld.de</a>	- 39
Sina Rauch E-Mail: <a href="mailto:sina.rauch@siebert-huenfeld.de">sina.rauch@siebert-huenfeld.de</a>	- 33
Sandra Grassmann (Disponentin) E-Mail: <a href="mailto:sandra.grassmann@siebert-huenfeld.de">sandra.grassmann@siebert-huenfeld.de</a>	- 40
Torsten Weigend (Außendienst) E-Mail: <a href="mailto:torsten.weigend@siebert-huenfeld.de">torsten.weigend@siebert-huenfeld.de</a>	0170-2816144
Marcus Wolf (Außendienst) E-Mail: <a href="mailto:marcus.wolf@siebert-huenfeld.de">marcus.wolf@siebert-huenfeld.de</a>	0171-3614237
Tatjana Friedrich-Diegelmann (Außendienst) E-Mail: <a href="mailto:tatjana.friedrich-diegelmann@siebert-huenfeld.de">tatjana.friedrich-diegelmann@siebert-huenfeld.de</a>	0157-78015708

<b>01</b>	Baustahlgewebematten // Abstandhalter // Schnurreisen // Drunterleisten // Erdungsband und Verbinder // geb. Eisen
<b>02</b>	Betonstahl // geb. Eisen
<b>03</b>	Breitflanschträger: IPB / IPB-V / IPB-L Formstahl: (INP) / IPE / UNP
<b>04</b>	Stabstahl: Flach / Rund / Vierkant / T - Profil U – Profil / Winkel / Breitflach / Band
<b>05</b>	Stabstahl in verzinkter Ausführung Konstruktionsinformationen für die Verzinkerei
<b>06</b>	Fein- und Grobbleche // Tränenbleche Lochbleche // Einfaßprofile
<b>07</b>	Gewinde- und Siederohre Rohrbögen
<b>08</b>	Vierkantrohre Rechteckrohre
<b>09</b>	Spezialprofile
<b>10</b>	
<b>11</b>	
<b>12</b>	Trapezprofile und Isopaneele und Zubehör
<b>13</b>	Doppelstabmatten und Zubehör
<b>14</b>	Laufschiene und Zubehör
<b>15</b>	Gitterroste // Treppenstufen Spindeltreppen // Wellgitter
<b>16</b>	
<b>17</b>	
<b>18</b>	
<b>19</b>	Edelstahl // Aluminium Messing
<b>20</b>	Blankstahl // Qualitätsstahl Automatenstahl // Einsatzstahl

Sorte	Artikel-Nr.	Größe m x m	Abstand (mm) der Längs-/ Querstäbe	Durchmesser (mm) der Längs-+Rand- stäbe / Querstäbe	Gewicht kg/St	Preis €/St
Q 188 A	001111	6 x 2,30	150 x 150	6 / 6	41,7	70,10
Q 257 A	001112	6 x 2,30	150 x 150	7 / 7	56,8	93,50
Q 335 A	001113	6 x 2,30	150 x 150	8 / 8	74,3	120,80
Q 424 A	001114	6 x 2,30	150 x 150	9+7 / 9	84,4	136,40
Q 524 A	001115	6 x 2,30	150 x 150	10+7 / 10	100,9	162,80
Q 636 A	001116	6 x 2,35	100 x 125	9+7 / 10	132	220,50
R 188 A	001117	6 x 2,30	150 x 250	6 / 6	33,6	68,80
R 257 A	001118	6 x 2,30	150 x 250	7 / 6	41,2	82,70
R 335 A	001119	6 x 2,30	150 x 250	8 / 6	50,2	95,20
R 424 A	001120	6 x 2,30	150 x 250	9+8 / 8	67,2	121,80
R 524 A	001121	6 x 2,30	150 x 250	10+8 / 8	75,7	135,90

„Schlangenabstandhalter“ aus Stahl  
 Gestreckte Länge: 2,5 mtr.

Unterstützungslänge: 2,0 mtr.

Art.-Nr.	Höhe mm	Gewicht kg / Stück
	50	0,460
001150	60	0,493
001151	80	0,600
	90	0,630
001153	100	0,655
	110	0,675
001155	120	0,886
	130	0,900
001157	140	0,933
	150	1,000
001158	160	1,040
	180	1,100
	200	1,425
	220	1,475
	240	1,570

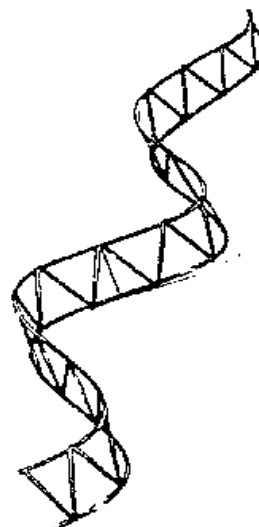

Falls der Statiker nichts anderes vorschreibt, verwenden Sie die Abstandhalter nach folgender Tabelle:

Deckendicke d in cm	Bei einlagiger Bewehrung:	Bei zweilagiger Bewehrung:
10	H 8	-----
11	H 9	H 8
12	H 10	H 9 (H 10)
13	H 11	H 10
14	H 12	H 11
15	H 13	H 12
16	H 14	H 13
17	H 15	H 14
18	H 16	H 15
19	H 17	H 16
20	H 18	H 17
21	H 19	H 18
22	H 20	H 19
23	H 21	H 20
24	H 22	H 21

Falls im Bewehrungsplan eine genaue Mengenangabe fehlt, ermitteln Sie die richtige Anzahl der Abstandhalter nach folgender Tabelle:

Fläche der zu unterstützenden oberen Bewehrungslage:	Anzahl der Abstandhalter (2,0 mtr. lang)
10 qm	7 bis 9 Stück
20 qm	12 bis 17 Stück
40 qm	25 bis 34 Stück
60 qm	36 bis 50 Stück
80 qm	50 bis 68 Stück
100 qm	60 bis 85 Stück
150 qm	90 bis 130 Stück
200 qm	120 bis 170 Stück

Material	Größe	Art.-Nr.
----------	-------	----------

Erdungsbandstahl verzinkt  
Maß: 30 x 3,5 mm



Ringe a 25 mtr. = 27 kg	005000
Ringe a 50 mtr. = 53 kg	005001

Kreuzverbinder verzinkt

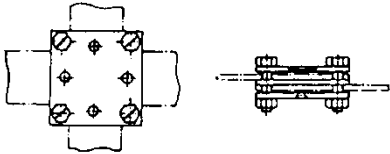

Pack = 25 Stück	005011
-----------------	--------

Keilverbinder verzinkt

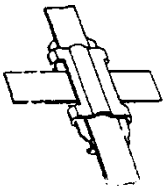

Pack = 25 Stück	005012
-----------------	--------

Drunterleisten  
Länge: 2 mtr.

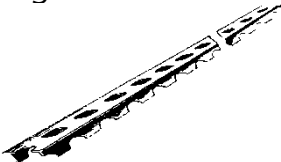

30 mm	50 St. / Pack	001200
40 mm	50 St. / Pack	0012000
50 mm	50 St. / Pack	001201

Schnureisen / Spitzeisen 16mm  
Schnureisen / Spitzeisen 20mm

Länge 1200 mm	009047
Länge 1200 mm	009048

Verpackungsbandstahl  
blank 16 x 0,5 mm

Rolle = 25 kg	004998
---------------	--------

Drahtwickel 1,4 x 200 gr.

lose	001204
im Eimer = 20 kg	001205

Draht verzinkt 1,4 mm in Ringen

Ring = 2,5 kg	001203
---------------	--------

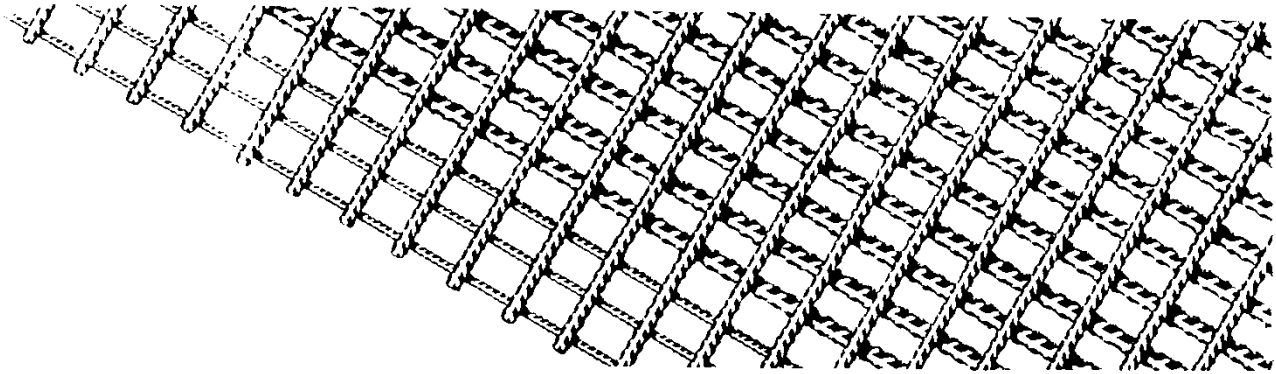

Wir liefern Ihnen kurzfristig auch in kleinen Mengen:

## Baustahlmatten geschnitten und gebogen.

So können Sie uns erreichen:

Zentrale 0 66 52 / 96 54 - 0  
Fax 0 66 52 / 96 54 - 22 oder - 77

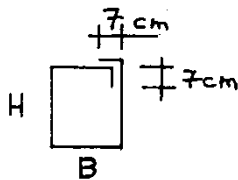

	Durchwahl
Hilmar Köhler	- 32
Albrecht Müller	- 35
Markus Hassler	- 37
Elke Arnesen	- 42

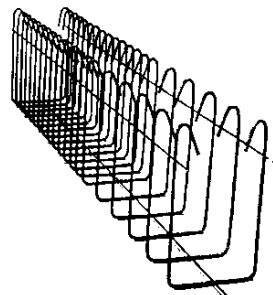
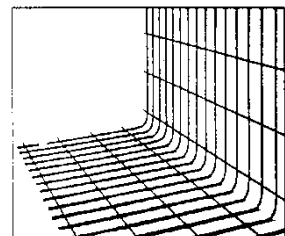

Betonstahl

Abmessung mm	Gewicht kg / mtr.	HL 6 mtr. Art.-Nr.
6	0,22	002022
8	0,40	002023
10	0,62	002024
12	0,89	002025
14	1,21	002026
16	1,58	002027
20	2,47	002029
25	3,85	002031
28	4,83	002012

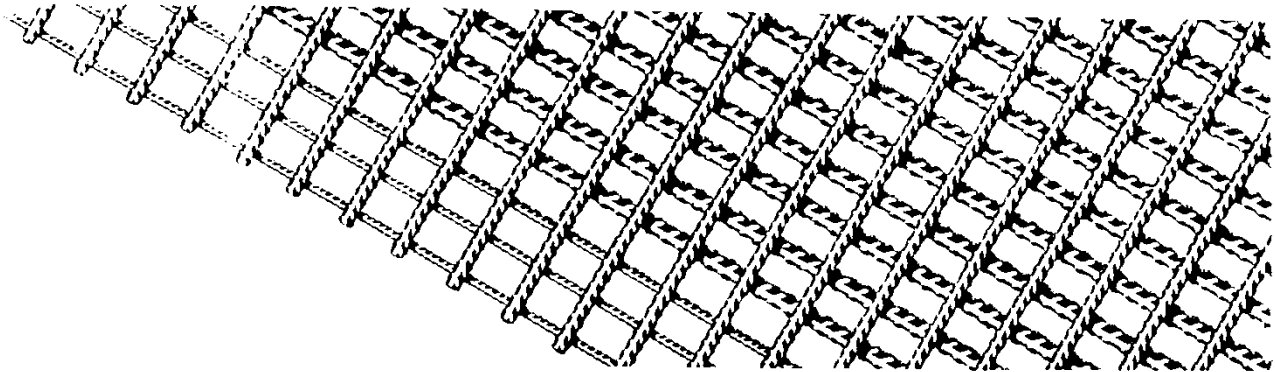

Wir liefern Ihnen kurzfristig auch in kleinen Mengen:

## Betonstahl geschnitten und gebogen.

So können Sie uns erreichen:

Zentrale 0 66 52 / 96 54 - 0  
Fax 0 66 52 / 96 54 - 22 oder - 77

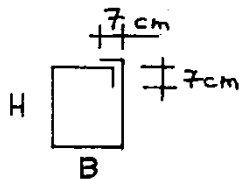

Hilmar Köhler  
Albrecht Müller  
Markus Hassler  
Elke Arnesen

### Durchwahl

- 32  
- 35  
- 37  
- 42

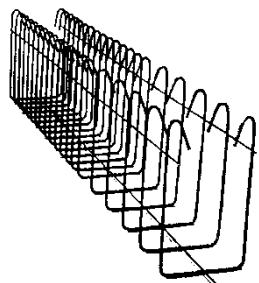
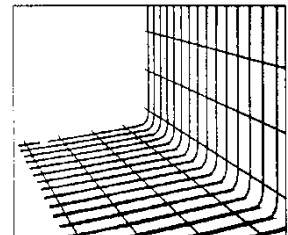

## Breitflanschträger IPB - HEB - DIN 1025 - EN 10034

€ / % kg

	Art.-Nr.	kg / mtr.	bis 200 kg	bis 500 kg	über 500 kg
100	003101	20,9	160,00	133,00	122,00
120	003102	27,4	160,00	133,00	122,00
140	003103	34,5	160,00	133,00	122,00
160	003104	43,7	160,00	133,00	122,00
180	003105	52,5	160,00	133,00	122,00
200	003106	63	162,00	135,00	124,00
220	003107	73	162,00	135,00	124,00
240	003108	85	164,00	137,00	126,00
260	003109	95	164,00	137,00	126,00
280		106	164,00	137,00	126,00
300		120	164,00	137,00	126,00
320		130	169,00	142,00	131,00
340		137	169,00	142,00	131,00
360		146	169,00	142,00	131,00
400		159	169,00	142,00	131,00
450		175	171,00	144,00	133,00
500		192	171,00	144,00	133,00
550		204	171,00	144,00	133,00
600		217	171,00	144,00	133,00
650		231	185,00	158,00	147,00
700		247	182,00	155,00	144,00
800		269	182,00	155,00	144,00
900		298	185,00	158,00	147,00
1000		322	182,00	155,00	144,00

Sämtliche Preise gelten je Position.

## Schneideaufpreis ( Stückzuschlag )

Profil IPB	geschnittene Stäbe		
	1 - 9	10 - 24	ab 25
100	19,00	15,00	11,00
120	20,00	17,00	14,00
140	22,00	19,00	15,00
160	23,00	20,00	18,00
180	24,00	21,00	19,00
200	28,00	23,00	22,00
220	30,00	26,00	23,00
240	32,00	30,00	26,00
260	33,00	31,00	29,00
280	36,00	35,00	32,00
300	39,00	39,00	34,00
320	42,00	42,00	42,00

Profil IPB	geschnittene Stäbe		
	1 - 9	10 - 24	ab 25
340	44,00	44,00	44,00
360	45,00	45,00	45,00
400	48,00	48,00	48,00
450	53,00	53,00	53,00
500	57,00	57,00	57,00
550	59,00	59,00	59,00
600	63,00	63,00	63,00
650	103,00	103,00	103,00
700	103,00	103,00	103,00
800	103,00	103,00	103,00
900	108,00	108,00	108,00
1000	118,00	118,00	118,00

## Breitflanschträger IPBv - HEM - DIN 1025 - EN 10034

€ / % kg

	Art.-Nr.	kg / mtr.	bis 200 kg	bis 500 kg	über 500 kg
100	003201	42,8	164,00	137,00	126,00
120	003202	53,4	164,00	137,00	126,00
140	003203	64,8	164,00	137,00	126,00
160	003205	78,1	164,00	137,00	126,00
180		91,1	164,00	137,00	126,00
200		106	166,00	139,00	128,00
220		120	166,00	139,00	128,00
240		161	169,00	142,00	131,00
260		176	169,00	142,00	131,00
280		194	169,00	142,00	131,00
300		244	169,00	142,00	131,00
320		251	174,00	147,00	136,00
340		254	174,00	147,00	136,00
360		256	174,00	147,00	136,00
400		262	174,00	147,00	136,00
450		270	176,00	149,00	138,00
500		277	176,00	149,00	138,00
550		285	176,00	149,00	138,00
600		292	176,00	149,00	138,00
650		300	190,00	163,00	142,00
700		309	187,00	160,00	149,00
800		325	187,00	160,00	149,00
900		341	190,00	163,00	152,00
1000		358	187,00	160,00	159,00

Sämtliche Preise gelten je Position.

## Schneideaufpreis ( Stückzuschlag )

Profil HEM	geschnittene Stäbe		
	1 - 9	10 - 24	ab 25
100	28,00	28,00	28,00
120	30,00	30,00	30,00
140	32,00	32,00	32,00
160	33,00	33,00	33,00
180	35,00	35,00	35,00
200	39,00	39,00	39,00
220	40,00	40,00	40,00
240	48,00	48,00	48,00
260	53,00	53,00	53,00
280	57,00	57,00	57,00
300	68,00	68,00	68,00
320	70,00	70,00	70,00

Profil HEM	geschnittene Stäbe		
	1 - 9	10 - 24	ab 25
340	70,00	70,00	70,00
360	72,00	72,00	72,00
400	73,00	73,00	73,00
450	75,00	75,00	75,00
500	77,00	77,00	77,00
550	78,00	78,00	78,00
600	80,00	80,00	80,00
650	108,00	108,00	108,00
700	108,00	108,00	108,00
800	118,00	118,00	118,00
900	121,00	121,00	121,00
1000	121,00	121,00	121,00

## Breitflanschträger IPBL - HEA - DIN 1025 - EN 10034

€ / % kg

	Art.-Nr.	kg / mtr.	bis 200 kg	bis 500 kg	über 500 kg
100	003301	17,1	161,00	134,00	123,00
120	003302	20,4	161,00	134,00	123,00
140	003303	25,3	161,00	134,00	123,00
160	003304	31,2	161,00	134,00	123,00
180	003305	36,4	161,00	134,00	123,00
200	003306	43	163,00	136,00	125,00
220	003307	52	163,00	136,00	125,00
240	003308	62	166,00	139,00	128,00
260		70	166,00	139,00	128,00
280		78	166,00	139,00	128,00
300		90	166,00	139,00	128,00
320		100	171,00	144,00	133,00
340		108	171,00	144,00	133,00
360		115	171,00	144,00	133,00
400		128	171,00	144,00	133,00
450		143	173,00	146,00	135,00
500		159	173,00	146,00	135,00
550		170	173,00	146,00	135,00
600		182	173,00	146,00	135,00
650		195	186,00	149,00	148,00
700		209	183,00	156,00	145,00
800		230	183,00	156,00	145,00
900		258	186,00	159,00	148,00
1000		279	183,00	156,00	145,00

Sämtliche Preise gelten je Position.

## Schneideaufpreis ( Stückzuschlag )

Profil HEA	geschnittene Stäbe		
	1 - 9	10 - 24	ab 25
100	19,00	15,00	11,00
120	20,00	17,00	14,00
140	22,00	19,00	15,00
160	23,00	20,00	18,00
180	24,00	21,00	19,00
200	28,00	23,00	22,00
220	30,00	26,00	23,00
240	32,00	30,00	26,00
260	33,00	31,00	29,00
280	36,00	35,00	32,00
300	39,00	39,00	34,00
320	42,00	42,00	42,00

Profil HEA	geschnittene Stäbe		
	1 - 9	10 - 24	ab 25
340	44,00	44,00	44,00
360	45,00	45,00	45,00
400	48,00	48,00	48,00
450	53,00	53,00	53,00
500	57,00	57,00	57,00
550	59,00	59,00	59,00
600	63,00	63,00	63,00
650	103,00	103,00	103,00
700	103,00	103,00	103,00
800	103,00	103,00	103,00
900	108,00	108,00	108,00
1000	118,00	118,00	118,00

## Mittelbreite I - Träger IPE - DIN 1025 - EN 10034

€ / % kg

	Art.-Nr.	kg / mtr.	bis 200 kg	bis 500 kg	über 500 kg
80	003401	6,2	168,00	141,00	130,00
100	003402	8,3	160,00	133,00	132,00
120	003403	10,7	160,00	133,00	132,00
140	003404	13,2	160,00	133,00	132,00
160	003405	16,2	160,00	133,00	132,00
180	003406	19,3	160,00	133,00	132,00
200	003407	23	160,00	133,00	132,00
220	003408	26,9	160,00	133,00	132,00
240	003409	31,5	163,00	136,00	125,00
270	003410	37	163,00	136,00	125,00
300	003411	43,3	163,00	136,00	125,00
330		50,4	164,00	137,00	126,00
360		58,6	165,00	138,00	127,00
400		68	165,00	138,00	127,00
450		80	170,00	143,00	132,00
500		93	170,00	143,00	132,00
550		109	172,00	145,00	134,00
600		125	172,00	145,00	134,00

Sämtliche Preise gelten je Position.

## Schneideaufpreis ( Stückzuschlag )

Profil IPE	geschnittene Stäbe		
	1 - 9	10 - 24	ab 25
80	17,00	12,00	9,00
100	18,00	14,00	10,00
120	19,00	15,00	11,00
140	20,00	17,00	14,00
160	21,00	18,00	15,00
180	22,00	18,00	17,00
200	24,00	21,00	19,00
220	26,00	23,00	22,00
240	29,00	24,00	22,00

Profil IPE	geschnittene Stäbe		
	1 - 9	10 - 24	ab 25
270	31,00	28,00	24,00
300	32,00	30,00	26,00
330	33,00	32,00	30,00
360	35,00	34,00	32,00
400	39,00	39,00	34,00
450	43,00	43,00	43,00
500	46,00	46,00	46,00
550	52,00	52,00	52,00
600	55,00	55,00	55,00

## U - Stahl, rundkantig - UNP - DIN 1026

€ / % kg

	Art.-Nr.	kg / mtr.	bis 200 kg	bis 500 kg	über 500 kg
80	003601	8,9	163,00	136,00	125,00
100	003602	10,9	160,00	133,00	122,00
120	003603	13,7	160,00	133,00	122,00
140	003604	16,4	160,00	133,00	122,00
160	003605	19,3	160,00	133,00	122,00
180	003606	22,5	160,00	133,00	122,00
200	003607	26	160,00	133,00	122,00
220	003608	30	160,00	133,00	122,00
240	003609	34	162,00	135,00	124,00
260	003610	39	162,00	135,00	124,00
280		43	167,00	140,00	129,00
300	003612	48	164,00	137,00	126,00
320		61	173,00	146,00	135,00
350		62	174,00	147,00	136,00
380		65	178,00	151,00	140,00
400		74	174,00	147,00	136,00

Sämtliche Preise gelten je Position.

## Schneideaufpreis ( Stückzuschlag )

Profil UNP	geschnittene Stäbe		
	1 - 9	10 - 24	ab 25
80	17,00	12,00	9,00
100	18,00	14,00	10,00
120	19,00	15,00	12,00
140	20,00	17,00	14,00
160	21,00	18,00	15,00
180	23,00	20,00	18,00
200	24,00	21,00	19,00
220	26,00	23,00	21,00

Profil UNP	geschnittene Stäbe		
	1 - 9	10 - 24	ab 25
240	29,00	26,00	23,00
260	31,00	29,00	26,00
280	32,00	31,00	28,00
300	33,00	32,00	30,00
320	40,00	40,00	40,00
350	40,00	40,00	40,00
380	40,00	40,00	40,00
400	42,00	42,00	42,00

## Flachstahl S 235 JR - DIN 1017 - EN 10058

€ / % kg

Abmessung mm	Art.-Nr.	Gewicht kg/mtr.	80 bis unter 200 kg	200 bis unter 500 kg	500 kg und mehr
10 x 5	004101	0,393	194,00	163,00	150,00
12 x 5	004102	0,471	193,00	162,00	149,00
12 x 6		0,565	193,00	162,00	149,00
12 x 8		0,754	193,00	162,00	149,00
15 x 5	004105	0,589	185,00	154,00	141,00
15 x 6		0,707	185,00	154,00	141,00
15 x 8		0,942	185,00	154,00	141,00
15 x 10		1,180	190,00	159,00	146,00
16 x 5		0,628	185,00	154,00	141,00
16 x 6	004109	0,754	185,00	154,00	141,00
16 x 8	004110	1,000	185,00	154,00	141,00
16 x 10		1,260	190,00	159,00	146,00
18 x 5		0,707	190,00	159,00	146,00
18 x 6		0,848	190,00	159,00	146,00
18 x 8		1,130	190,00	159,00	146,00
18 x 10		1,410	190,00	159,00	146,00
18 x 12		1,700	191,00	160,00	147,00
20 x 5	004112	0,785	163,00	132,00	119,00
20 x 6	004113	0,940	163,00	132,00	119,00
20 x 8	004114	1,260	163,00	132,00	119,00
20 x 10	004115	1,570	163,00	132,00	119,00
20 x 12	004116	1,880	165,00	134,00	121,00
20 x 15		2,360	168,00	137,00	124,00
25 x 5	004118	0,981	163,00	132,00	119,00
25 x 6	004119	1,180	163,00	132,00	119,00
25 x 8	004120	1,570	163,00	132,00	119,00
25 x 10	004121	1,960	163,00	132,00	119,00
25 x 12	004122	2,360	165,00	134,00	121,00
25 x 15		2,940	172,00	141,00	128,00
25 x 20		3,930	207,00	176,00	163,00
30 x 5	004124	1,180	162,00	131,00	118,00
30 x 6	004125	1,410	162,00	131,00	118,00
30 x 8	004126	1,880	162,00	131,00	118,00
30 x 10	004127	2,360	162,00	131,00	118,00
30 x 12	004128	2,830	164,00	133,00	120,00
30 x 15	004129	3,530	164,00	133,00	120,00
30 x 20	004130	4,71	167,00	136,00	123,00
30 x 25		5,89	207,00	176,00	163,00
35 x 5	004132	1,37	162,00	131,00	118,00

Sämtliche Preise gelten je Position.

## Flachstahl S 235 JR - DIN 1017 - EN 10058

€ / % kg

Abmessung mm	Art.-Nr.	Gewicht kg/mtr.	80 bis unter 200 kg	200 bis unter 500 kg	500 kg und mehr
35 x 6	004133	1,65	162,00	131,00	118,00
35 x 8	004134	2,20	162,00	131,00	118,00
35 x 10		2,75	162,00	131,00	118,00
35 x 12		3,30	164,00	133,00	120,00
35 x 15		4,12	170,00	139,00	126,00
35 x 20		5,50	167,00	136,00	123,00
35 x 25		6,87	195,00	164,00	151,00
40 x 5	004140	1,57	162,00	131,00	118,00
40 x 6	004141	1,88	162,00	131,00	118,00
40 x 8	004142	2,51	162,00	131,00	118,00
40 x 10	004143	3,14	162,00	131,00	118,00
40 x 12	004144	3,77	164,00	133,00	120,00
40 x 15	004145	4,71	162,00	131,00	118,00
40 x 20	004146	6,28	162,00	131,00	118,00
40 x 25		7,85	168,00	137,00	124,00
40 x 30		9,42	170,00	139,00	126,00
45 x 5		1,77	169,00	138,00	125,00
45 x 6		2,12	169,00	138,00	125,00
45 x 8		2,83	169,00	138,00	125,00
45 x 10		3,53	169,00	138,00	125,00
45 x 12		4,24	171,00	140,00	127,00
45 x 15		5,30	173,00	142,00	129,00
45 x 20		7,07	173,00	142,00	129,00
45 x 25		8,83	184,00	153,00	140,00
45 x 30		10,60	190,00	159,00	146,00
50 x 5	004158	1,96	161,00	130,00	117,00
50 x 6	004159	2,36	161,00	130,00	117,00
50 x 8	004160	3,14	161,00	130,00	117,00
50 x 10	004161	3,93	161,00	130,00	117,00
50 x 12	004162	4,71	161,00	130,00	117,00
50 x 15	004163	5,89	161,00	130,00	117,00
50 x 20	004165	7,85	161,00	130,00	117,00
50 x 25		9,81	161,00	130,00	117,00
50 x 30		11,80	168,00	137,00	124,00
50 x 40		15,70	178,00	147,00	134,00
55 x 5		2,16	185,00	154,00	141,00
55 x 6		2,59	185,00	154,00	141,00
55 x 8		3,45	185,00	154,00	141,00
55 x 10		4,32	185,00	154,00	141,00

Sämtliche Preise gelten je Position.

## Flachstahl S235 JR - DIN 1017 - EN 10058

€ / % kg

Abmessung mm	Art.-Nr.	Gewicht kg/mtr.	80 bis unter 200 kg	200 bis unter 500 kg	500 kg und mehr
55 x 12		5,18	187,00	156,00	143,00
55 x 15		6,48	187,00	156,00	143,00
55 x 20		8,64	187,00	156,00	143,00
55 x 25		10,80	187,00	156,00	143,00
55 x 30		13,00	188,00	157,00	144,00
60 x 5	004178	2,36	161,00	130,00	117,00
60 x 6	004179	2,83	161,00	130,00	117,00
60 x 8	004180	3,77	161,00	130,00	117,00
60 x 10	004181	4,71	161,00	130,00	117,00
60 x 12	004182	5,65	161,00	130,00	117,00
60 x 15	004183	7,07	161,00	130,00	117,00
60 x 20	004185	9,42	161,00	130,00	117,00
60 x 25		11,80	163,00	132,00	119,00
60 x 30		14,10	165,00	134,00	121,00
60 x 35		16,50	197,00	166,00	153,00
60 x 40		18,80	173,00	142,00	129,00
60 x 50		23,60	188,00	157,00	144,00
65 x 5		2,55	188,00	157,00	144,00
65 x 6		3,06	188,00	157,00	144,00
65 x 8		4,08	188,00	157,00	144,00
65 x 10		5,10	188,00	157,00	144,00
65 x 12		6,12	188,00	157,00	144,00
65 x 15		7,65	188,00	157,00	144,00
65 x 20		10,20	188,00	157,00	144,00
65 x 25		12,80	184,00	143,00	140,00
65 x 30		15,30	187,00	156,00	143,00
65 x 40		20,40	199,00	168,00	155,00
70 x 5	004199	2,75	163,00	132,00	119,00
70 x 6	004200	3,30	163,00	132,00	119,00
70 x 8	004201	4,40	161,00	130,00	117,00
70 x 10	004202	5,50	161,00	130,00	117,00
70 x 12	004203	6,59	163,00	132,00	119,00
70 x 15	004204	8,24	163,00	132,00	119,00
70 x 20	004205	11,00	163,00	132,00	119,00
70 x 25		13,70	164,00	133,00	120,00
70 x 30		16,50	167,00	136,00	123,00
70 x 35		19,20	199,00	168,00	155,00
70 x 40		22,00	179,00	148,00	135,00
70 x 50		27,50	186,00	155,00	142,00

Sämtliche Preise gelten je Position.

## Flachstahl S 235 JR - DIN 1017 - EN 10058

€ / % kg

Abmessung mm	Art.-Nr.	Gewicht kg/mtr.	80 bis unter 200 kg	200 bis unter 500 kg	500 kg und mehr
75 x 5		2,94	188,00	157,00	144,00
75 x 6		3,53	189,00	158,00	145,00
75 x 8		4,71	187,00	156,00	143,00
75 x 10		5,89	187,00	156,00	143,00
75 x 12		7,07	188,00	157,00	144,00
75 x 15		8,83	188,00	157,00	144,00
75 x 20		11,80	183,00	152,00	139,00
75 x 25		14,70	184,00	153,00	140,00
75 x 30		17,70	198,00	167,00	154,00
80 x 5	004220	3,14	162,00	131,00	118,00
80 x 6	004221	3,77	162,00	131,00	118,00
80 x 8	004222	5,02	161,00	130,00	117,00
80 x 10	004223	6,28	161,00	130,00	117,00
80 x 12	004224	7,54	161,00	130,00	117,00
80 x 15	004225	9,42	161,00	130,00	117,00
80 x 20	004226	12,60	161,00	130,00	117,00
80 x 25		15,70	165,00	134,00	121,00
80 x 30		18,80	166,00	135,00	122,00
80 x 35		22,00	190,00	159,00	146,00
80 x 40	004228	25,10	177,00	146,00	133,00
80 x 50		31,40	191,00	150,00	137,00
80 x 60		37,70	184,00	153,00	140,00
90 x 5	004233	3,53	165,00	134,00	131,00
90 x 6	004234	4,24	165,00	134,00	131,00
90 x 8	004235	5,65	161,00	130,00	117,00
90 x 10	004236	7,07	161,00	130,00	117,00
90 x 12		8,48	165,00	134,00	121,00
90 x 15	004238	10,60	164,00	133,00	120,00
90 x 20		14,10	164,00	133,00	120,00
90 x 25		17,70	172,00	141,00	128,00
90 x 30		21,20	175,00	144,00	131,00
90 x 35		24,70	200,00	169,00	156,00
90 x 40		28,30	179,00	148,00	135,00
90 x 50		35,30	182,00	151,00	138,00
90 x 60		42,40	187,00	156,00	143,00
100 x 5	004245	3,93	163,00	132,00	119,00
100 x 6	004246	4,71	163,00	132,00	119,00
100 x 8	004247	6,28	160,00	129,00	116,00
100 x 10	004248	7,85	160,00	129,00	116,00

Sämtliche Preise gelten je Position.

## Flachstahl S235 JR - DIN 1017 - EN 10058

€ / % kg

Abmessung mm	Art.-Nr.	Gewicht kg/mtr.	80 bis unter 200 kg	200 bis unter 500 kg	500 kg und mehr
100 x 12	004249	9,42	160,00	129,00	116,00
100 x 15	004250	11,80	161,00	130,00	117,00
100 x 20	004251	15,70	161,00	130,00	117,00
100 x 25	004252	19,60	164,00	133,00	120,00
100 x 30		23,60	164,00	134,00	121,00
100 x 35		27,50	200,00	169,00	156,00
100 x 40		31,40	177,00	146,00	133,00
100 x 50		39,30	181,00	150,00	137,00
100 x 60		47,10	187,00	156,00	143,00
110 x 8		6,91	166,00	135,00	122,00
110 x 10		8,64	163,00	132,00	119,00
110 x 12		10,40	165,00	134,00	121,00
110 x 15		13,00	164,00	133,00	120,00
110 x 20		17,30	164,00	133,00	120,00
110 x 25		21,60	175,00	144,00	121,00
110 x 30		25,90	179,00	148,00	135,00
110 x 40		34,50	185,00	154,00	141,00
110 x 50		43,20	186,00	155,00	142,00
120 x 8	004267	7,54	161,00	130,00	117,00
120 x 10	004268	9,42	161,00	130,00	117,00
120 x 12	004269	11,30	161,00	130,00	117,00
120 x 15	004270	14,10	162,00	131,00	118,00
120 x 20	004271	18,80	162,00	131,00	118,00
120 x 25		23,60	169,00	138,00	125,00
120 x 30		28,30	171,00	140,00	127,00
120 x 40		37,70	177,00	146,00	133,00
120 x 50		47,10	181,00	150,00	137,00
120 x 60		56,50	185,00	154,00	141,00
130 x 8		8,16	164,00	133,00	120,00
130 x 10		10,20	163,00	132,00	119,00
130 x 12		12,20	165,00	134,00	121,00
130 x 15		15,30	164,00	133,00	120,00
130 x 20		20,40	164,00	133,00	120,00
130 x 25		25,50	173,00	142,00	129,00
130 x 30		30,60	178,00	147,00	134,00
130 x 40		40,80	186,00	155,00	142,00
130 x 50		51,00	189,00	158,00	145,00
140 x 8	004286	8,79	161,00	130,00	117,00
140 x 10	004287	11,00	161,00	130,00	117,00

Sämtliche Preise gelten je Position.

## Flachstahl S235 JR - DIN 1017 - EN 10058

€ / % kg

Abmessung mm	Art.-Nr.	Gewicht kg/mtr.	80 bis unter 200 kg	200 bis unter 500 kg	500 kg und mehr
140 x 12	004288	13,20	161,00	130,00	117,00
140 x 15	004289	16,50	162,00	131,00	118,00
140 x 20	004290	22,00	162,00	131,00	118,00
140 x 25		27,50	173,00	142,00	129,00
140 x 30		33,00	175,00	144,00	131,00
140 x 40		44,00	182,00	151,00	138,00
140 x 50		55,00	184,00	153,00	140,00
150 x 8	004295	9,42	161,00	130,00	117,00
150 x 10	004296	11,80	161,00	130,00	117,00
150 x 12	004297	14,10	161,00	130,00	117,00
150 x 15	004298	17,70	162,00	131,00	118,00
150 x 20	004299	23,60	162,00	131,00	118,00
150 x 25		29,40	173,00	142,00	129,00
150 x 30		35,30	175,00	144,00	131,00
150 x 40		47,10	179,00	148,00	135,00
150 x 50		58,90	181,00	150,00	137,00
150 x 60		70,70	185,00	154,00	141,00

Sämtliche Preise gelten je Position.

## Rundstahl S 235 JR - DIN 1013 - EN 10060

€ / % kg

Abmessung mm	Art.-Nr.	Gewicht kg/mtr.	80 bis unter 200 kg	200 bis unter 500 kg	500 kg und mehr
6	004301	0,222	187,00	156,00	143,00
8	004302	0,395	178,00	147,00	134,00
10	004303	0,617	164,00	133,00	120,00
12	004304	0,888	160,00	129,00	116,00
13		1,04	179,00	148,00	135,00
14	004306	1,21	170,00	139,00	126,00
15	004307	1,39	170,00	139,00	126,00
16	004308	1,58	167,00	136,00	123,00
18	004309	2,00	170,00	139,00	126,00
19		2,23	195,00	164,00	151,00
20	004311	2,47	160,00	129,00	116,00
22	004312	2,98	170,00	139,00	126,00

Sämtliche Preise gelten je Position.

## Rundstahl S 235 JR - DIN 1013 - EN 10060

€ / % kg

Abmessung mm	Art.-Nr.	Gewicht kg/mtr.	80 bis unter 200 kg	200 bis unter 500 kg	500 kg und mehr
24	004314	3,55	158,00	127,00	114,00
25		3,85	158,00	127,00	114,00
26		4,17	162,00	131,00	118,00
27	004318	4,49	169,00	138,00	125,00
28		4,82	162,00	131,00	118,00
30		5,55	152,00	121,00	108,00
32	004319	6,31	162,00	131,00	118,00
35		7,55	162,00	131,00	118,00
36		7,99	164,00	133,00	120,00
38	004319	8,90	164,00	133,00	120,00
40		9,86	157,00	126,00	113,00
42		10,90	169,00	138,00	125,00
45	004319	12,50	162,00	131,00	118,00
48		14,20	169,00	138,00	125,00
50		15,40	157,00	126,00	113,00
55	004319	18,7	168,00	137,00	124,00
60		22,2	168,00	137,00	124,00
65		26,0	168,00	137,00	124,00
70	004319	30,2	168,00	137,00	124,00
75		34,7	173,00	142,00	129,00
80		39,5	167,00	136,00	123,00
85	004319	44,5	184,00	153,00	140,00
90		49,9	167,00	136,00	123,00
95		55,6	184,00	153,00	140,00
100	004319	61,7	167,00	136,00	123,00
105		68,0	184,00	153,00	140,00
110		74,6	184,00	153,00	140,00
115	004319	81,5	188,00	157,00	144,00
120		88,8	184,00	153,00	140,00
130		104	184,00	153,00	140,00
140	004319	121	184,00	153,00	140,00
150		139	184,00	153,00	140,00
160		158	184,00	153,00	140,00
170	004319	178	188,00	157,00	144,00
180		200	184,00	153,00	140,00
190		223	188,00	157,00	144,00
200	004319	247	184,00	153,00	140,00

Sämtliche Preise gelten je Position.

## Vierkantstahl S 235 JR - DIN 1014 - EN 10059

€ / % kg

Abmessung mm	Art.-Nr.	Gewicht kg/mtr.	80 bis unter 200 kg	200 bis unter 500 kg	500 kg und mehr
6		0,28	184,00	153,00	140,00
8	004402	0,50	157,00	126,00	113,00
10	004403	0,79	153,00	122,00	109,00
12	004404	1,13	151,00	120,00	107,00
13		1,33	165,00	134,00	121,00
14	004406	1,54	153,00	122,00	109,00
15	004407	1,77	153,00	122,00	109,00
16	004408	2,01	154,00	123,00	110,00
18		2,54	153,00	122,00	109,00
20	004410	3,14	151,00	120,00	107,00
22		3,80	156,00	125,00	112,00
24		4,52	166,00	135,00	122,00
25	004413	4,91	153,00	122,00	109,00
26		5,31	165,00	134,00	121,00
28		6,15	165,00	134,00	121,00
30	004416	7,07	153,00	122,00	109,00
32		8,04	166,00	135,00	122,00
35		9,62	156,00	125,00	112,00
38		11,30	174,00	143,00	130,00
40	004419	12,60	157,00	126,00	113,00
45		15,90	162,00	131,00	118,00
50		19,60	159,00	128,00	115,00
55		23,70	172,00	141,00	128,00
60		28,30	163,00	132,00	119,00
65		33,20	186,00	155,00	142,00
70		38,50	166,00	135,00	122,00
75		44,20	186,00	155,00	142,00
80		50,20	171,00	140,00	127,00
90		63,60	193,00	162,00	149,00
100		78,50	192,00	161,00	148,00
110		95,00	193,00	162,00	149,00
120		113,00	193,00	162,00	149,00
130		133,00	193,00	162,00	149,00
140		154,00	193,00	162,00	149,00
150		177,00	193,00	162,00	149,00

Sämtliche Preise gelten je Position.

## T-Stahl S 235 JR - DIN 1024 - EN 10055

€ / % kg

Abmessung mm	Art.-Nr.	Gewicht kg/mtr.	80 bis unter 200 kg	200 bis unter 500 kg	500 kg und mehr
20x20x3,0	004501	0,88	174,00	143,00	130,00
25x25x3,5	004502	1,29	170,00	139,00	126,00
30x30x4,0	004503	1,77	155,00	124,00	111,00
35x35x4,5	004505	2,33	160,00	129,00	116,00
40x40x5,0		2,96	150,00	119,00	106,00
45x45x5,5		3,67	157,00	126,00	113,00
50x50x6,0	004507	4,44	148,00	117,00	104,00
60x60x7,0	004508	6,23	153,00	122,00	109,00
70x70x8,0	004509	8,32	153,00	122,00	109,00
80x80x9,0		10,70	156,00	125,00	112,00
90x90x10		13,40	184,00	153,00	140,00
100x100x11	004511	16,40	175,00	144,00	131,00
120x120x13		23,2	182,00	151,00	138,00
140x140x15		31,3	183,00	152,00	139,00

Sämtliche Preise gelten je Position.

## U-Stahl S 235 JR - DIN 1026 - EN 10279

€ / % kg

Abmessung mm	Art.-Nr.	Gewicht kg/mtr.	80 bis unter 200 kg	200 bis unter 500 kg	500 kg und mehr
30 (30x33x5)	004551	4,40	170,00	139,00	126,00
40 (40x35x5)	004552	5,02	150,00	119,00	106,00
40x20x5	004553	2,96	152,00	121,00	108,00
50 (50x38x5)	004554	5,76	149,00	118,00	105,00
50x25x5	004555	3,98	150,00	119,00	106,00
60x30x6	004556	5,22	150,00	119,00	106,00
65 (65x42x6)	004557	7,30	149,00	118,00	105,00

Sämtliche Preise gelten je Position.

Winkelstahl S 235 JR - DIN 1029 - EN 10056  
gleichschenkelig, rundkantig

€ / % kg

Abmessung mm	Art.-Nr.	Gewicht kg/mtr.	80 bis unter 200 kg	200 bis unter 500 kg	500 kg und mehr
20 x 3	004601	0,88	159,00	126,00	113,00
20 x 4		1,14	156,00	125,00	112,00
25 x 3	004603	1,12	156,00	125,00	112,00
25 x 4	004604	1,45	154,00	123,00	110,00
25 x 5		1,77	158,00	127,00	114,00
30 x 3	004606	1,36	151,00	120,00	107,00
30 x 4	004607	1,78	150,00	119,00	106,00
30 x 5	004608	2,18	151,00	120,00	107,00
35 x 3		1,60	159,00	128,00	115,00
35 x 4	004610	2,10	150,00	119,00	106,00
35 x 5		2,57	153,00	122,00	109,00
35 x 6		3,04	174,00	143,00	130,00
40 x 3		1,84	161,00	130,00	117,00
40 x 4	004614	2,42	149,00	118,00	105,00
40 x 5	004616	2,97	149,00	118,00	105,00
40 x 6	004617	3,52	151,00	120,00	107,00
45 x 4		2,74	154,00	123,00	110,00
45 x 5	004618	3,38	149,00	118,00	105,00
45 x 6		4,00	160,00	129,00	116,00
45 x 7		4,60	170,00	139,00	126,00
50 x 4	004621	3,06	159,00	128,00	115,00
50 x 5	004622	3,77	149,00	118,00	105,00
50 x 6	004623	4,47	149,00	118,00	105,00
50 x 7		5,15	151,00	120,00	107,00
50 x 8	004630	5,82	153,00	122,00	109,00
50 x 9		6,46	167,00	136,00	123,00
55 x 5		4,18	171,00	140,00	127,00
55 x 6		4,95	164,00	133,00	120,00
55 x 8		6,46	171,00	140,00	127,00
60 x 5	0046301	4,57	154,00	123,00	110,00
60 x 6	004631	5,42	151,00	120,00	107,00
60 x 8	004632	7,09	151,00	120,00	107,00
60 x 10		8,69	153,00	122,00	109,00
65 x 6		5,91	160,00	129,00	116,00
65 x 7		6,83	157,00	126,00	113,00
65 x 8		7,73	160,00	129,00	116,00
65 x 9		8,62	167,00	136,00	123,00
70 x 6		6,38	163,00	132,00	119,00
70 x 7	004640	7,38	151,00	120,00	107,00

Sämtliche Preise gelten je Position.

Winkelstahl S 235 JR - DIN 1029 - EN 10056  
gleichschenkelig, rundkantig

€ / % kg

Abmessung mm	Art.-Nr.	Gewicht kg/mtr.	80 bis unter 200 kg	200 bis unter 500 kg	500 kg und mehr
70 x 9	004642	9,34	153,00	122,00	109,00
70 x 11		11,20	167,00	136,00	123,00
75 x 7	004645	7,94	158,00	127,00	114,00
75 x 8		9,03	167,00	136,00	123,00
75 x 10	004647	11,10	167,00	136,00	123,00
80 x 6		7,48	162,00	131,00	118,00
80 x 8		9,66	149,00	118,00	105,00
80 x 10	004649	11,90	152,00	121,00	108,00
80 x 12		14,10	161,00	130,00	117,00
90 x 8	004651	10,90	158,00	127,00	114,00
90 x 9		12,20	151,00	120,00	107,00
90 x 11		14,70	165,00	134,00	121,00
90 x 13	004657	17,10	188,00	157,00	144,00
100 x 8		12,20	152,00	121,00	108,00
100 x 10		004658	15,10	149,00	118,00
100 x 12	004659	17,80	154,00	123,00	110,00
100 x 14		20,60	165,00	134,00	121,00
100 x 16		23,20	171,00	140,00	127,00
110 x 10		16,60	157,00	126,00	113,00
110 x 12		19,70	161,00	130,00	117,00
110 x 14		22,80	171,00	140,00	127,00
120 x 10	004660	18,20	154,00	123,00	110,00
120 x 12	004661	21,60	154,00	123,00	110,00
120 x 13		23,30	157,00	126,00	113,00
120 x 15	004662	26,60	162,00	131,00	118,00
130 x 12		23,60	170,00	139,00	126,00
130 x 14		27,20	170,00	139,00	126,00
130 x 16	004668	30,0	181,00	150,00	137,00
140 x 13		27,5	170,00	139,00	126,00
140 x 15		31,4	170,00	139,00	126,00
150 x 10	004670	22,8	170,00	139,00	126,00
150 x 12	004671	27,3	173,00	142,00	129,00
150 x 14		31,6	168,00	137,00	124,00
150 x 15	004672	33,8	168,00	137,00	124,00
150 x 16		35,9	168,00	137,00	124,00
150 x 18		40,1	181,00	150,00	137,00
150 x 20	004673	44,2	184,00	153,00	140,00
160 x 15		36,2	171,00	140,00	127,00
160 x 17		40,7	171,00	140,00	127,00

Sämtliche Preise gelten je Position.

**Winkelstahl S 235 JR - DIN 1029 - EN 10056**  
gleichschenkelig, rundkantig

€ / % kg

Abmessung mm	Art.-Nr.	Gewicht kg/mtr.	80 bis unter 200 kg	200 bis unter 500 kg	500 kg und mehr
180 x 16	004675	43,5	171,00	140,00	127,00
180 x 18		48,6	171,00	140,00	127,00
180 x 20		53,7	189,00	158,00	145,00
200 x 16		48,5	189,00	158,00	145,00
200 x 18		54,3	172,00	141,00	128,00
200 x 20		59,9	170,00	139,00	126,00
200 x 24		71,1	189,00	158,00	145,00
250 x 18		68,4	179,00	148,00	135,00
250 x 20		75,7	179,00	148,00	135,00
250 x 24		90,0	179,00	148,00	135,00

Sämtliche Preise gelten je Position.

**Winkelstahl S 235 JR - DIN 1029 - EN 10056**  
ungleichschenkelig, rundkantig

€ / % kg

Abmessung mm	Art.-Nr.	Gewicht kg/mtr.	bis80 unter 200 kg	200 bis unter 500 kg	500 kg und mehr
30 x 20 x 3	004701	1,11	158,00	127,00	114,00
30 x 20 x 4		1,45	158,00	127,00	114,00
40 x 20 x 3		1,35	158,00	127,00	114,00
40 x 20 x 4	004704	1,77	158,00	127,00	114,00
45 x 30 x 3		1,72	160,00	129,00	116,00
45 x 30 x 4		2,25	153,00	122,00	109,00
45 x 30 x 5	004705	2,77	152,00	121,00	108,00
50 x 30 x 5	004708	2,96	151,00	120,00	107,00
50 x 40 x 4		2,71	156,00	125,00	112,00
50 x 40 x 5	004711	3,35	153,00	122,00	109,00
60 x 30 x 5		3,37	151,00	120,00	107,00
60 x 30 x 6		3,98	154,00	123,00	110,00
60 x 30 x 7	004714	4,59	152,00	121,00	108,00
60 x 40 x 5		3,76	151,00	120,00	107,00
60 x 40 x 6		4,46	151,00	120,00	107,00
60 x 40 x 7	00471400	5,14	154,00	123,00	110,00
65 x 50 x 5		4,35	154,00	123,00	110,00
65 x 50 x 7		5,97	154,00	123,00	110,00

Sämtliche Preise gelten je Position.

Winkelstahl S 235 JR - DIN 1029 - EN 10056  
ungleichschenlig, rundkantig

€ / % kg

Abmessung mm	Art.-Nr.	Gewicht kg/mtr.	80 bis unter 200 kg	200 bis unter 500 kg	500 kg und mehr
65 x 50 x 9	0047141	7,52	164,00	133,00	120,00
75 x 50 x 5		4,74	156,00	125,00	112,00
75 x 50 x 7		6,51	156,00	125,00	112,00
75 x 50 x 9	0047142	8,23	165,00	134,00	121,00
75 x 55 x 5		4,95	163,00	132,00	119,00
75 x 55 x 7		6,80	163,00	132,00	119,00
75 x 55 x 9	004715	8,59	165,00	134,00	121,00
80 x 40 x 6		5,41	155,00	124,00	111,00
80 x 40 x 8		004716	7,07	155,00	124,00
80 x 60 x 7	004720	7,36	160,00	129,00	116,00
80 x 65 x 6	004728	6,60	160,00	129,00	116,00
80 x 65 x 8		8,66	160,00	129,00	116,00
90 x 60 x 6	004729	6,82	159,00	128,00	115,00
90 x 60 x 8	004731	8,96	157,00	126,00	113,00
100 x 50 x 6	004735	6,85	154,00	123,00	110,00
100 x 50 x 8	004736	8,99	152,00	121,00	108,00
100 x 50 x 10	004737	11,10	156,00	125,00	112,00
100 x 65 x 7	0047371	8,77	154,00	123,00	110,00
100 x 65 x 9		11,1	154,00	123,00	110,00
100 x 65 x 11		13,4	165,00	134,00	121,00
100 x 75 x 7		9,32	158,00	127,00	114,00
100 x 75 x 9	004738	11,8	158,00	127,00	114,00
100 x 75 x 11		14,3	163,00	132,00	119,00
120 x 80 x 8	004739	12,2	157,00	126,00	113,00
120 x 80 x 10		15,0	157,00	126,00	113,00
120 x 80 x 12		17,8	160,00	129,00	116,00
120 x 80 x 14		20,5	169,00	138,00	125,00
130 x 65 x 8	004741	11,9	163,00	132,00	119,00
130 x 65 x 10		14,6	163,00	132,00	119,00
130 x 65 x 12		17,3	163,00	132,00	119,00
130 x 90 x 10		16,6	179,00	148,00	135,00
130 x 90 x 12		19,7	181,00	150,00	137,00
150 x 75 x 9	004745	15,3	187,00	156,00	143,00
150 x 75 x 11		18,6	187,00	156,00	143,00
150 x 90 x 10		18,2	172,00	141,00	128,00
150 x 90 x 12		21,6	172,00	141,00	128,00
150 x 100 x 10	004750	19,0	164,00	133,00	120,00
150 x 100 x 12	004751	22,6	164,00	133,00	120,00
150 x 100 x 14		26,1	184,00	153,00	140,00

Sämtliche Preise gelten je Position.

## Winkelstahl S 235 JR - DIN 1029 - EN 10059 ungleichschenlig, rundkantig

€ / % kg

Abmessung mm	Art.-Nr.	Gewicht kg/mtr.	80 bis unter 200 kg	200 bis unter 500 kg	500 kg und mehr
160 x 80 x 10	004755	18,2	186,00	155,00	142,00
160 x 80 x 12		21,6	186,00	155,00	142,00
160 x 80 x 14		25,0	186,00	155,00	142,00
180 x 90 x 10	004758	20,6	186,00	155,00	142,00
180 x 90 x 12		24,5	186,00	155,00	142,00
180 x 90 x 14		28,3	186,00	155,00	142,00
200 x 100 x 10	004780	23,0	162,00	131,00	118,00
200 x 100 x 12	0047801	27,3	159,00	128,00	115,00
200 x 100 x 14	004781	31,6	164,00	133,00	120,00
200 x 100 x 16		35,9	178,00	147,00	134,00
250 x 90 x 10		26,1	181,00	150,00	137,00
250 x 90 x 12		31,1	181,00	150,00	137,00
250 x 90 x 14		36,0	181,00	150,00	137,00
250 x 90 x 16		40,9	181,00	150,00	137,00

Sämtliche Preise gelten je Position.

## Breitflachstahl S 235 JR - DIN 59 200

€ / % kg

Abmessung mm	Art.-Nr.	Gewicht kg/mtr.	80 bis unter 200 kg	200 bis unter 500 kg	500 kg und mehr
160 x 5	004804	6,4	164,00	127,00	115,00
160 x 6		7,68	164,00	127,00	115,00
160 x 8		10,2	155,00	118,00	106,00
160 x 10	004805	12,8	152,00	115,00	103,00
160 x 12	004806	15,4	154,00	117,00	105,00
160 x 15	004807	19,2	152,00	115,00	103,00
160 x 20	004808	25,6	152,00	115,00	103,00
160 x 25		31,4	156,00	119,00	107,00
160 x 30		38,4	160,00	123,00	111,00
180 x 5	004810	7,2	164,00	127,00	115,00
180 x 6		8,64	164,00	127,00	115,00
180 x 8		11,5	155,00	118,00	106,00
180 x 10	004811	14,4	153,00	116,00	104,00
180 x 12	004812	17,3	154,00	117,00	105,00
180 x 15		21,6	152,00	115,00	103,00

Sämtliche Preise gelten je Position.

## Breitflachstahl S 235 JR - DIN 59 200

€ / % kg

Abmessung mm	Art.-Nr.	Gewicht kg/mtr.	80 bis unter 200 kg	200 bis unter 500 kg	500 kg und mehr
180 x 20	004815	28,8	152,00	115,00	103,00
180 x 25	004816	35,0	154,00	117,00	105,00
180 x 30		43,7	160,00	123,00	111,00
200 x 5	004818	8,0	164,00	127,00	115,00
200 x 6	004819	9,6	164,00	127,00	115,00
200 x 8	004820	12,8	155,00	118,00	106,00
200 x 10	004821	16,0	152,00	115,00	103,00
200 x 12	004822	19,2	153,00	116,00	104,00
200 x 15	004823	24,0	152,00	115,00	103,00
200 x 20	004824	32,0	152,00	115,00	103,00
200 x 25	004825	39,0	154,00	117,00	105,00
200 x 30		48,0	157,00	120,00	108,00
220 x 10	004830	17,6	164,00	127,00	115,00
220 x 12		21,1	164,00	127,00	115,00
220 x 15	004832	26,4	155,00	118,00	106,00
220 x 20	004833	35,2	164,00	127,00	115,00
220 x 25	004834	44,0	164,00	127,00	115,00
240 x 10		19,2	164,00	127,00	115,00
240 x 12		23,0	155,00	118,00	106,00
240 x 15		28,8	164,00	127,00	115,00
240 x 20		38,3	164,00	127,00	115,00
250 x 5		10,0	164,00	127,00	115,00
250 x 6		12,0	164,00	127,00	115,00
250 x 8		16,0	155,00	118,00	106,00
250 x 10	004845	20,0	152,00	115,00	103,00
250 x 12	004846	24,0	153,00	116,00	104,00
250 x 15	004847	30,0	152,00	115,00	103,00
250 x 20	004848	40	152,00	115,00	103,00
250 x 25	004849	50	156,00	119,00	107,00
250 x 30		60	163,00	126,00	114,00
300 x 5		12	162,00	125,00	113,00
300 x 6		14,4	159,00	122,00	110,00
300 x 8	004869	19,2	153,00	116,00	104,00
300 x 10	004870	24	152,00	115,00	103,00
300 x 12		28,8	154,00	117,00	105,00
300 x 15	004872	36	152,00	115,00	103,00
300 x 20	004873	48	152,00	115,00	103,00
300 x 25	004874	60	152,00	115,00	103,00
300 x 30	004875	72	156,00	119,00	107,00
500 x 10	004889	40	164,00	127,00	115,00
500 x 20	004890	80	164,00	127,00	115,00

Sämtliche Preise gelten je Position.

## Bandstahl in Stäben S 235 JR - DIN 1017 - EN 10058

€ / % kg

Abmessung mm	Art.-Nr.	Gewicht kg/mtr.	80 bis unter 200 kg	200 bis unter 500 kg	500 kg und mehr
10 x 2		0,157	226,00	185,00	164,00
10 x 3		0,236	224,00	183,00	162,00
10 x 4		0,314	224,00	183,00	162,00
12 x 2		0,189	225,00	184,00	163,00
12 x 3		0,283	223,00	182,00	161,00
12 x 4		0,377	222,00	181,00	160,00
15 x 2	004908	0,230	222,00	181,00	160,00
15 x 3		0,353	220,00	179,00	158,00
15 x 4		0,471	220,00	179,00	158,00
16 x 2		0,250	222,00	181,00	160,00
16 x 3		0,377	220,00	179,00	158,00
16 x 4		0,502	220,00	179,00	158,00
18 x 3		0,425	220,00	179,00	158,00
18 x 4		0,565	220,00	179,00	158,00
20 x 1		0,157	250,00	209,00	188,00
20 x 2	004917 004918	0,314	218,00	177,00	156,00
20 x 3		0,471	194,00	153,00	132,00
20 x 4		0,628	194,00	153,00	132,00
25 x 1	004921	0,196	250,00	209,00	188,00
25 x 2		0,393	218,00	177,00	156,00
25 x 3		0,589	194,00	153,00	132,00
25 x 4	004922	0,785	194,00	153,00	132,00
30 x 1		0,236	247,00	206,00	185,00
30 x 2		0,471	215,00	174,00	153,00
30 x 3	004925	0,707	192,00	151,00	130,00
30 x 4	004926	0,942	192,00	151,00	130,00
35 x 3		0,824	192,00	151,00	130,00
35 x 4	004930	1,100	192,00	151,00	130,00
40 x 2		0,628	215,00	174,00	153,00
40 x 3		0,942	192,00	151,00	130,00
40 x 4	004931	1,260	192,00	151,00	130,00
45 x 3		1,060	197,00	156,00	135,00
45 x 4		1,410	197,00	156,00	135,00
50 x 3	004934	1,180	190,00	149,00	128,00
50 x 4	004935	1,57	190,00	149,00	128,00
55 x 3		1,30	200,00	159,00	138,00
55 x 4	004939	1,73	200,00	159,00	138,00
60 x 2		0,94	213,00	172,00	151,00
60 x 3		1,41	200,00	159,00	138,00

Sämtliche Preise gelten je Position.

## Bandstahl in Stäben S 235 JR - DIN 1017 - EN 10058

€ / % kg

Abmessung mm	Art.-Nr.	Gewicht kg/mtr.	80 bis unter 200 kg	200 bis unter 500 kg	500 kg und mehr
60 x 4	004940	1,88	190,00	149,00	128,00
70 x 3		1,65	201,00	160,00	139,00
70 x 4		2,20	201,00	160,00	139,00
80 x 3		1,88	199,00	158,00	137,00
80 x 4		2,51	201,00	160,00	139,00
90 x 3		2,12	199,00	158,00	137,00
90 x 4	004946	2,82	198,00	157,00	136,00
100 x 3		2,35	199,00	158,00	137,00
100 x 4		004948	3,14	198,00	157,00
110 x 3		2,59	204,00	163,00	142,00
110 x 4		3,45	204,00	163,00	142,00
110 x 5		4,32	204,00	163,00	142,00
110 x 6		5,82	204,00	163,00	142,00
120 x 3		2,82	199,00	158,00	137,00
120 x 4		3,76	198,00	157,00	136,00
120 x 5	004955	4,71	198,00	157,00	136,00
120 x 6	004956	6,02	198,00	157,00	136,00
130 x 3		3,06	204,00	163,00	142,00
130 x 6		6,41	204,00	163,00	142,00
140 x 3		3,28	204,00	163,00	142,00
140 x 4		4,40	198,00	157,00	136,00
140 x 5		5,50	198,00	157,00	136,00
140 x 6		004280	6,67	198,00	157,00
150 x 3		3,53	203,00	162,00	141,00
150 x 4		4,71	197,00	156,00	135,00
150 x 5		5,87	197,00	156,00	135,00
150 x 6		7,02	197,00	156,00	135,00

Sämtliche Preise gelten je Position.

Abmessung mm	Art.-Nr.	Gewicht kg / mtr.	80 bis unter 200 kg	200 bis unter 500 kg	500 kg und mehr
-----------------	----------	----------------------	---------------------------	----------------------------	-----------------------

Flachstahl verzinkt	20 x 5	005112	0,83	190,00	159,00	146,00
	20 x 6		1,00	190,00	159,00	146,00
	25 x 5		1,04	190,00	159,00	146,00
	30 x 5	005124	1,25	190,00	159,00	146,00
	30 x 6	005125	1,49	190,00	159,00	146,00
	30 x 8	005126	2,00	190,00	159,00	146,00
	40 x 5	005140	1,66	190,00	159,00	146,00
	40 x 6	005141	2,00	190,00	159,00	146,00
	40 x 8	005142	2,66	190,00	159,00	146,00
	50 x 5	005158	2,12	190,00	159,00	146,00
	50 x 6		2,50	190,00	159,00	146,00
	50 x 8	005160	3,33	190,00	159,00	146,00
	60 x 6	005179	3,00	190,00	159,00	146,00
	80 x 8	005185	5,32	190,00	159,00	146,00
	80 x 10	005186	6,66	190,00	159,00	146,00

U - Stahl verzinkt	50 x 38 x 5	005554	5,93	189,00	158,00	145,00
	65 x 42 x 5	005557	7,52	189,00	158,00	145,00

Winkelstahl verzinkt	25 x 25 x 3	005603	1,19	196,00	165,00	152,00
	30 x 30 x 3	005606	1,44	191,00	160,00	147,00
	40 x 40 x 4	005614	2,57	189,00	158,00	145,00
	50 x 50 x 5	005622	4,00	189,00	158,00	145,00
	60 x 60 x 6	005631	5,75	191,00	160,00	147,00
	80 x 80 x 8	005641	10,24	191,00	160,00	147,00
	100 x 100 x 10	005642	16,01	172,00	165,00	155,00

Sämtliche Preise gelten je Position.

Abmessung mm	Art.-Nr.	Gewicht kg / mtr.	80 bis unter 200 kg	200 bis unter 500 kg	500 kg und mehr
-----------------	----------	----------------------	---------------------------	----------------------------	-----------------------

UNP verzinkt	80	005049	9,4	210,00	191,00	176,00
	100	005050	11,6	210,00	191,00	176,00

Bordwand-U verzinkt	21 x 21 x 1,5	005903	0,71	196,00	165,00	152,00
	23 x 23 x 1,5	005904	0,82	191,00	160,00	147,00
	25 x 25 x 1,5	005905	0,92	189,00	158,00	145,00
	28 x 28 x 1,5	005906	1,01	189,00	158,00	145,00
	30 x 30 x 1,5	005907	1,08	191,00	160,00	147,00

Sämtliche Preise gelten je Position.

# Siebert

## STAHLMARKT

••• Siebert GmbH & Co KG ••• Im Steierfeld 7 ••• 36151 Burghaun - Gruben •••

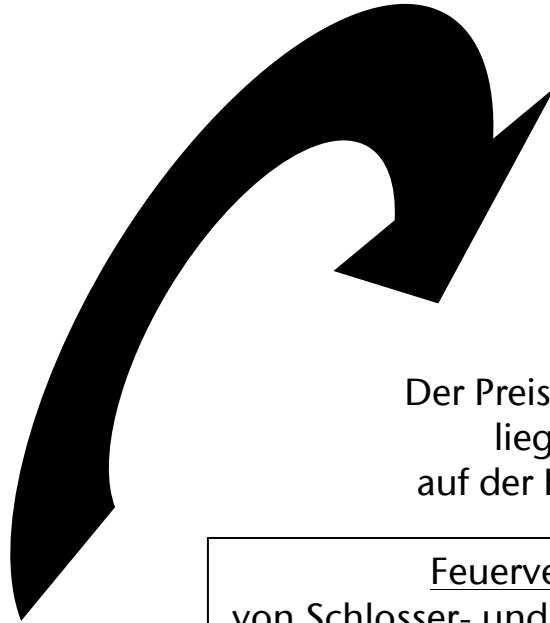
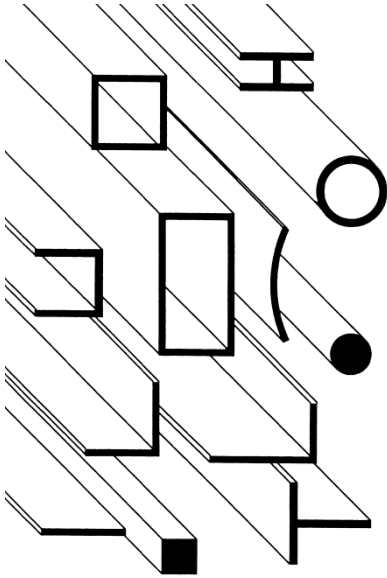

Der Preisvorteil  
liegt  
auf der Hand:

Feuerverzinken  
von Schlosser- und Konstruktionsteilen  
– Abholung erfolgt 2x pro Woche  
( Montag + Mittwoch )

Abhol- und Bringservice für alle Kunden.  
Nach Vereinbarung auch an die Baustelle.

Telefon 0 66 52 / 96 54 - 0  
Telefax 0 66 52 / 96 54 - 22 oder - 77

	<u>Durchwahl</u>
Siegfried Schweikert	- 34
Albrecht Müller	- 35

### Feuerverzinkungsgerecht konstruieren – Seite 1

#### KONSTRUKTION

Keine sperrigen Bauteile

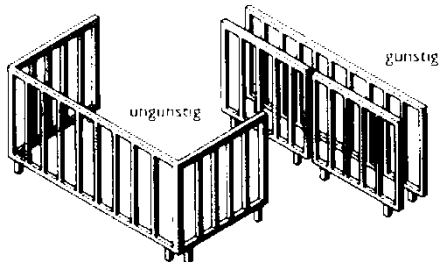

Sperrige Bauteile können zu Transport- u. Verzinkungsproblemen führen, ebene Bauteile lassen sich qualitativ besser und wirtschaftlicher verzinken. Bei Hohlprofilen sind Zulauf- und Entlüftungsöffnungen vorzusehen.

Zulauf- und Entlüftungsöffnungen vorsehen

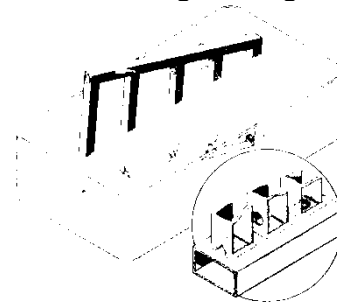

Tote Ecken und Winkel vermeiden – Öffnungen an Überlappungen vorsehen

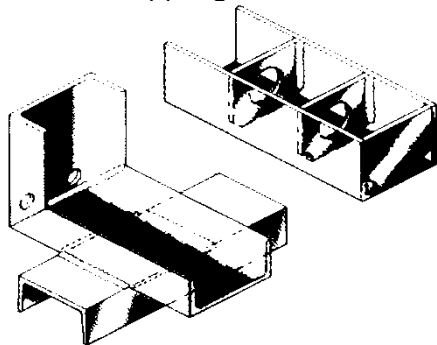

Auch bei Rahmenkonstruktionen aus offenen Profilen sind Entlüftungen und Ablaufmöglichkeiten vorzusehen.

Verzug vermeiden

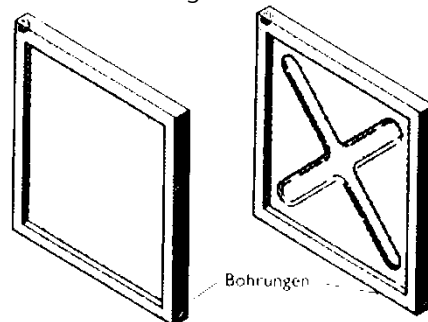

- 01 Geeignete Schweißfolge einhalten.
- 02 Möglichst symmetrische Querschnitte wählen.
- 03 Ausdehnungsmöglichkeiten schaffen, z.B. durch Radien, Sicken oder pyramidenförmige Kanten.
- 04 Sehr unterschiedliche Materialdicken möglichst vermeiden.

Profile nicht flächig verschweißen

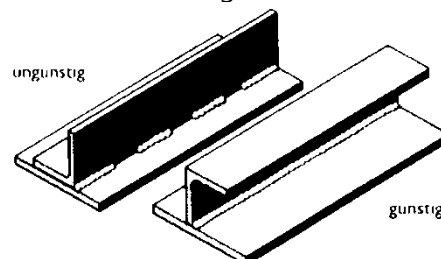

### Feuerverzinkungsgerecht konstruieren – Seite 2

Auf ausreichende Größe und Anzahl von Zulauf- und Entlüftungsöffnungen achten.

Hohlprofil-Abmessungen in mm			Mindest-Loch-Ø in mm bei einer jeweiligen Anzahl der Öffnungen von:		
kleiner als:			1	2	4
15	15	20 x 10	8		
20	20	30 x 15	10		
30	30	40 x 20	12	10	
40	40	50 x 30	14	12	
50	50	60 x 40	16	12	10
60	60	80 x 40	20	12	10
80	80	100 x 60	20	16	12
100	100	120 x 80	25	20	12
120	120	160 x 80	30	25	20
160	160	200 x 120	40	25	20
200	200	260 x 140	50	30	25

Ohne Öffnungen ist keine Feuerverzinkung von Hohlkonstruktionen möglich wegen der Explosionsgefahr. Anordnung und Größe der Öffnungen beeinflussen u. a. die Qualität des Feuerverzinkens.

### FERTIGUNG

Keine Farbe, keine Schweißschlacke

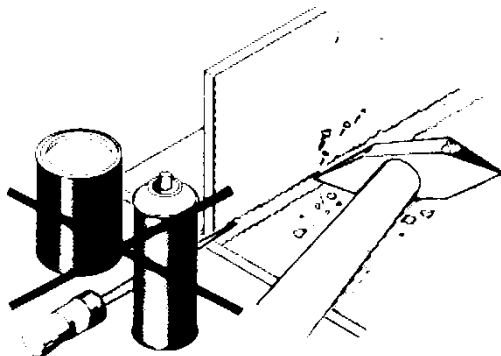

Bauteile sind frei von Farbe (Beschichtungen), Schweißschlacke bzw.- rückständen (z.B. Schweißsprays, -rückstände vom Schutzgas-schweißen) und ähnlichem anzuliefern, da diese Substanzen beim Beizen nicht entfernt werden können und zu Fehlstellen führen.

Anhängen ermöglichen  
Zulauf- und Entlüftungsöffnungen möglichst senkrecht unter Anhängemöglichkeit.

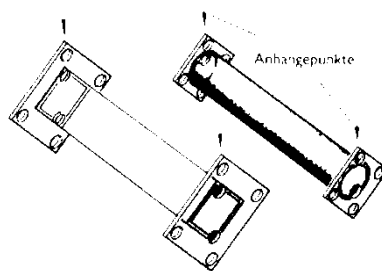

### HINWEIS

Bitte beachten Sie:

- DIN EN ISO 1461 „Durch Feuerverzinken auf Stahl aufgebrachte Zinküberzüge (Stückverzinken)“ berücksichtigen.
- Zu feuerverzinkten Konstruktionen gehören feuerverzinkte Verbindungselemente z.B. gem. DIN 267 Teil 10.
- Stahlteile sollten möglichst frei von Öl und Fett angeliefert werden.
- Stähle mit kritischen Silicium- Gehalten neigen zur Bildung dicker Zinküberzüge, die ein graues Aussehen haben können.
- Zur Vermeidung von Nacharbeiten sollten Schraublöcher, falls möglich, 2 mm über Nenn-durchmesser ausgeführt werden.
- Transport- oder Montageschäden am Korrosionsschutz sind fachgerecht auszubessern.
- Konstruktions- und/oder fertigungsbedingte Spalten und Poren z.B. in Schweißverbindungen sind zu vermeiden.
- Gewindeteilen können nach dem Feuerverzinken durch Erwärmen und Ausbürsten des Zinks wieder gängig gemacht werden.

## DC 01 bzw. DD 11

€ / % kg

Dicke mm	Art.-Nr.	Format mm	Gewicht kg / Tfl.	80 bis unter 200 kg	200 bis unter 500 kg	500 kg und mehr
0,40		1000 x 2000	6,4	185,00	140,00	127,00
0,50		1000 x 2000	8	177,00	132,00	119,00
		1250 x 2500	12,5	180,00	135,00	122,00
0,63		1000 x 2000	10	176,00	131,00	118,00
		1250 x 2500	16	178,00	133,00	120,00
0,75		1000 x 2000	12	176,00	131,00	118,00
		1250 x 2500	19	178,00	133,00	120,00
		1500 x 3000	27	178,00	133,00	120,00
0,88		1000 x 2000	14	175,00	130,00	117,00
		1250 x 2500	22	177,00	132,00	119,00
		1500 x 3000	32	177,00	132,00	119,00
1,00	006012 006013	1000 x 2000	16	174,00	129,00	116,00
		1250 x 2500	25	173,00	128,00	115,00
		1500 x 3000	36	176,00	131,00	118,00
1,25		1000 x 2000	20	173,00	128,00	115,00
		1250 x 2500	32	173,00	128,00	115,00
		1500 x 3000	45	176,00	131,00	118,00
1,50	006019 006020 006021	1000 x 2000	24	173,00	128,00	115,00
		1250 x 2500	38	173,00	128,00	115,00
		1500 x 3000	54	176,00	131,00	118,00
1,75		1000 x 2000	28	176,00	131,00	118,00
		1250 x 2500	44	175,00	130,00	117,00
		1500 x 3000	63	175,00	130,00	117,00
2,00	006026 006027 006030	1000 x 2000	32	173,00	128,00	115,00
		1250 x 2500	50	172,00	127,00	114,00
		1500 x 3000	72	172,00	127,00	114,00
2,25		1000 x 2000	36	176,00	131,00	118,00
		1250 x 2500	57	175,00	130,00	117,00
		1500 x 3000	81	175,00	130,00	117,00
2,50	006033	1000 x 2000	40	173,00	128,00	115,00
		1250 x 2500	63	172,00	127,00	114,00
		1500 x 3000	90	172,00	127,00	114,00
2,75		1000 x 2000	44	176,00	131,00	118,00
		1250 x 2500	69	175,00	130,00	117,00
		1500 x 3000	99	175,00	130,00	117,00
2,99	006036 *	1000 x 2000	48	173,00	128,00	115,00
		1250 x 2500	75	172,00	127,00	114,00
		1500 x 3000	108	172,00	127,00	114,00

Verwiegung und Berechnung erfolgt brutto für netto - Sämtliche Preise gelten je Position.

\* gebeizt und gefettet

## DX 51 D+Z 275 – EN 10346 – EN 10143

€ / % kg

Dicke mm	Art.-Nr.	Format mm	Gewicht kg / Tfl.	80 bis unter 200 kg	200 bis unter 500 kg	500 kg und mehr
0,50		1000 x 2000	8	194,00	149,00	136,00
		1250 x 2500	12,5	196,00	151,00	138,00
0,56		1000 x 2000	9	196,00	151,00	138,00
		1250 x 2500	14	195,00	150,00	137,00
0,63	006107	1000 x 2000	12	190,00	145,00	132,00
		1250 x 2500	16	193,00	148,00	135,00
		1500 x 3000		193,00	148,00	135,00
0,75	006108	1000 x 2000	13	189,00	144,00	131,00
		1250 x 2500	19	188,00	143,00	130,00
		1500 x 3000	27	191,00	146,00	133,00
0,88		1000 x 2000	14	187,00	142,00	129,00
		1250 x 2500	22	186,00	141,00	128,00
		1500 x 3000	32	190,00	145,00	132,00
1,00	006114	1000 x 2000	17,5	185,00	140,00	127,00
	006115	1250 x 2500	25	184,00	139,00	126,00
	006116	1500 x 3000	39,4	184,00	139,00	126,00
1,13		1000 x 2000		185,00	140,00	127,00
		1250 x 2500		184,00	139,00	126,00
		1500 x 3000		184,00	139,00	126,00
1,25		1000 x 2000	21,6	183,00	138,00	125,00
		1250 x 2500	32	183,00	138,00	125,00
		1500 x 3000	45	183,00	138,00	125,00
1,50	006123	1000 x 2000	26	183,00	138,00	125,00
	006124	1250 x 2500	38	183,00	138,00	125,00
	006125	1500 x 3000	58,5	183,00	138,00	125,00
1,75		1000 x 2000	28	187,00	142,00	129,00
		1250 x 2500	44	186,00	141,00	128,00
		1500 x 3000	63	186,00	141,00	128,00
2,00	006130	1000 x 2000	34,6	181,00	136,00	123,00
	006131	1250 x 2500	50	180,00	135,00	122,00
	006132	1500 x 3000	78	180,00	135,00	122,00
2,50	006135	1000 x 2000	43	181,00	136,00	123,00
		1250 x 2500	63	180,00	135,00	122,00
		1500 x 3000	98	184,00	139,00	126,00
2,99	006140	1000 x 2000	48	181,00	136,00	123,00
	006141	1250 x 2500	75	180,00	135,00	122,00
	006142	1500 x 3000	108	180,00	135,00	122,00
4,00	006143	1000 x 2000	64			

Verwiegung und Berechnung erfolgt brutto für netto - Sämtliche Preise gelten je Position.

## Zinkblech DIN EN 988

Dicke mm	Art.-Nr.	Format mm	Gewicht kg / Tfl.
0,7	031510	1000 x 2000	10,104

Verwiegung und Berechnung erfolgt brutto für netto.

**S 235 JR**

€ / % kg

Dicke mm	Art.-Nr.	Format mm	Gewicht kg / Tfl.	80 bis unter 200 kg	200 bis unter 500 kg	500 kg und mehr
3,0	006040	1000 x 2000	48	146,00	115,00	102,00
	006041	1250 x 2500	75	95,00	90,00	90,00
	006042	1500 x 3000	108	90,00	90,00	90,00
4,0	006044	1000 x 2000	64	146,00	115,00	102,00
	006045	1250 x 2500	100	95,00	95,00	95,00
	006046	1500 x 3000	144	90,00	90,00	90,00
5,0	006050	1000 x 2000	80	146,00	115,00	102,00
	006051	1250 x 2500	125	95,00	95,00	95,00
	006052	1500 x 3000	180	90,00	90,00	90,00
6,0	006055	1000 x 2000	96	146,00	115,00	102,00
	006056	1250 x 2500	150	95,00	95,00	95,00
	006057	1500 x 3000	216	90,00	90,00	90,00
8,0	006060	1000 x 2000	128	146,00	115,00	102,00
	006061	1250 x 2500	200	95,00	95,00	95,00
	006062	1500 x 3000	288	90,00	90,00	90,00
10,0	006065	1000 x 2000	160	146,00	115,00	102,00
	006066	1250 x 2500	250	95,00	95,00	95,00
	006067	1500 x 3000	360	90,00	90,00	90,00
12,0	006070	1000 x 2000	192	146,00	115,00	102,00
	006071	1250 x 2500	300	146,00	115,00	102,00
	006072	1500 x 3000	432	146,00	116,00	103,00
15,0	006075	1000 x 2000	240	146,00	115,00	102,00
	006076	1250 x 2500	375	146,00	115,00	102,00
	006077	1500 x 3000	540	146,00	116,00	103,00
20,0	006080	1000 x 2000	320	146,00	115,00	102,00
	006081	1250 x 2500	500	146,00	115,00	102,00
	006082	1500 x 3000	720	146,00	116,00	103,00
22,0 25,0		1000 x 2000	352			105,00
		1000 x 2000	400			105,00
		1250 x 2500	625			105,00
30,0 35,0 40,0		1000 x 2000	480			105,00
		1000 x 2000	520			105,00
		1000 x 2000	640			105,00
45,0 50,0 55,0		1000 x 2000	720			110,00
		1000 x 2000	800			108,00
		1000 x 2000	880			110,00
60,0		1000 x 2000	960			108,00

Verwiegung und Berechnung erfolgt brutto für netto - Sämtliche Preise gelten je Position.

## Wir haben keine Riffelbleche mehr auf Lager !!!

### Tränenblech S 235

Dicke mm	Art.-Nr.	Format mm	Gewicht kg/Tfl.
3	006230	1000 x 2000	52
	006231	1250 x 2500	81
	006232	1500 x 3000	117
4	006233	1000 x 2000	68
	006234	1250 x 2500	107
	006235	1500 x 3000	153
5	006236	1000 x 2000	84
	006237	1250 x 2500	131
	006238	1500 x 3000	189
6	006239	1000 x 2000	102
	006240	1250 x 2500	160
	006241	1500 x 3000	230
8	006242	1000 x 2000	134
	0062421	1250 x 2500	209
	0062422	1500 x 3000	302
10	006243	1000 x 2000	166
		1250 x 2500	259
		1500 x 3000	374

Verwiegung und Berechnung erfolgt brutto für netto.

### Grobblech S 235 JR+N

Dicke mm	Art.-Nr.	Format mm	Gewicht kg/Tfl.
20	006083	1500 x 3000	720

Verwiegung und Berechnung erfolgt brutto für netto.

### Cortenblech S 355 J 2 W

Dicke mm	Art.-Nr.	Format mm	Gewicht kg/Tfl.
3	0060871	1500 x 3000	108

Verwiegung und Berechnung erfolgt brutto für netto.

Format mm	Lochung mm	Art.-Nr.
--------------	---------------	----------

Lochblech schwarz  
Lochblech sendz. verz.

1,5x1000x2000	QG 10 - 15 mm	006305
1,5x1000x2000	QG 10 - 15 mm	006320

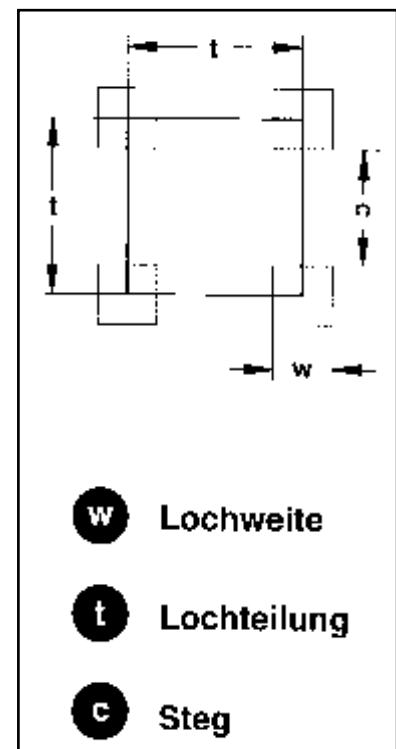
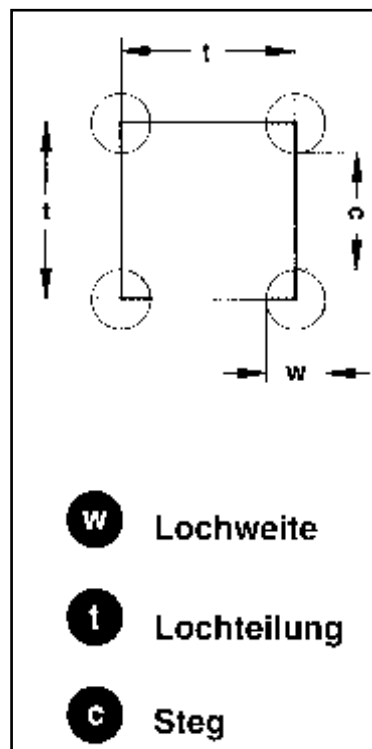
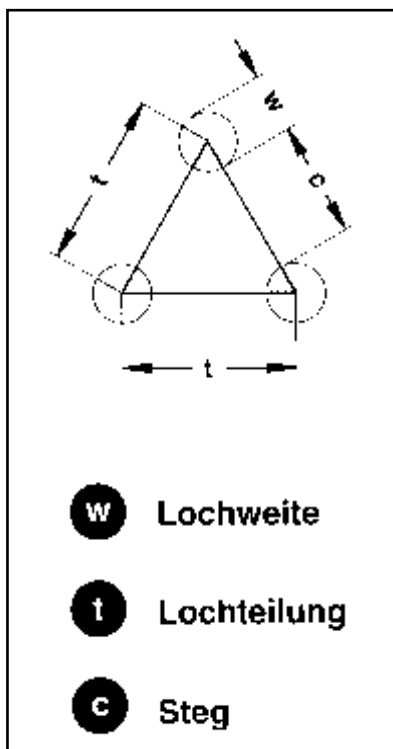

Nachfolgend sehen Sie eine Auswahl der verschiedenen Lochbleche:

Rundlochung versetzt

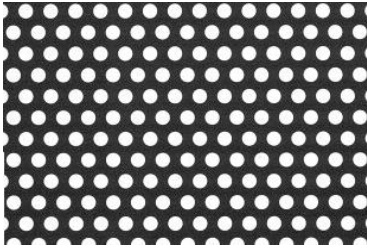

RV 2 – 3,5 mm

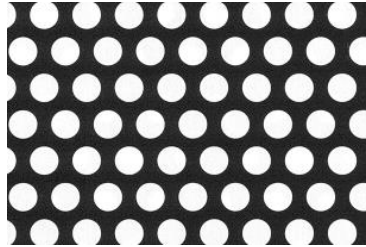

RV 4 – 6 mm

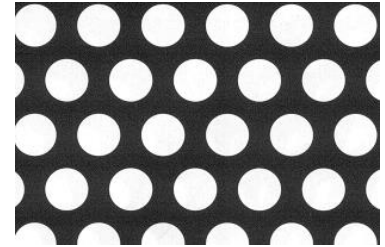

RV 6 – 9 mm

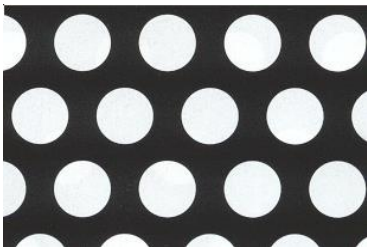

RV 8 – 12 mm

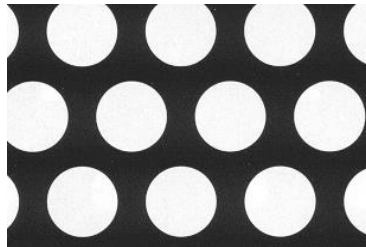

RV 10 – 15 mm

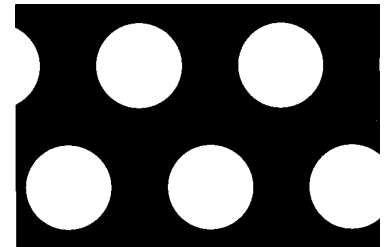

RV 12 – 20 mm

Rundlochung gerade

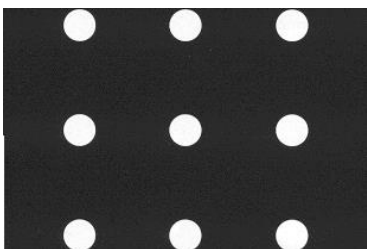

RG 4,5 – 15 mm

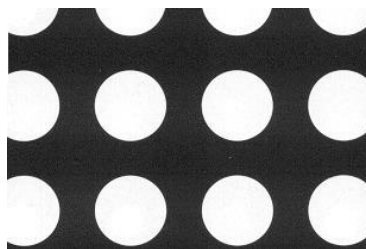

RG 10 – 15 mm

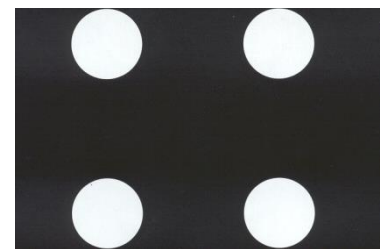

RG 20 – 48,5 mm

Quadratlochung

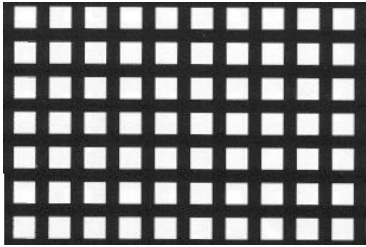

QG 3 – 5 mm

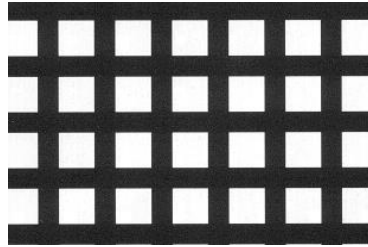

QG 5 – 8 mm

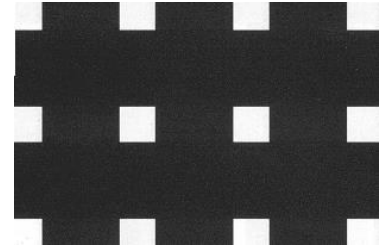

QG 5 – 16 mm

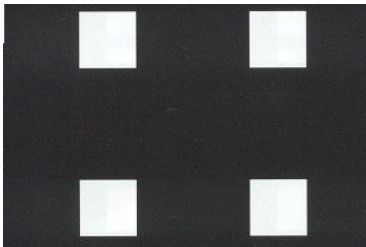

QG 8 – 24 mm

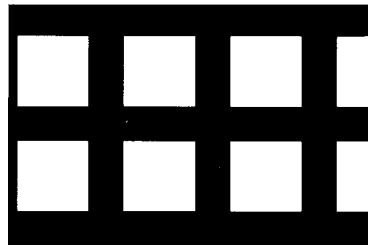

QG 10 – 15 mm



QG 10 – 30 mm

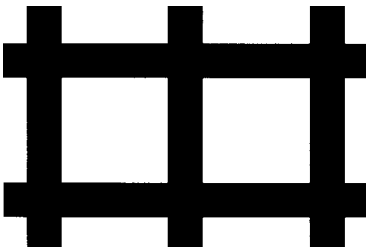

QG 15 – 20 mm

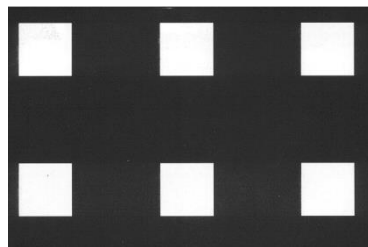

QG 15 – 40 mm

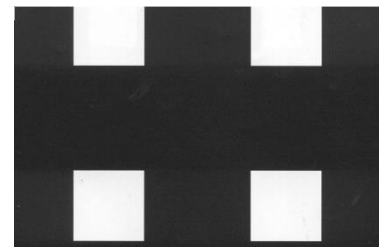

QG 20 – 50 mm

Langlochung

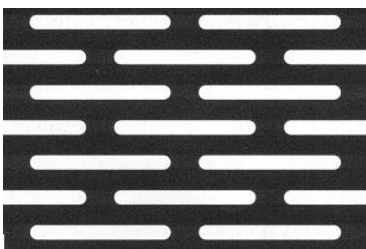

LVL 2-20 mm

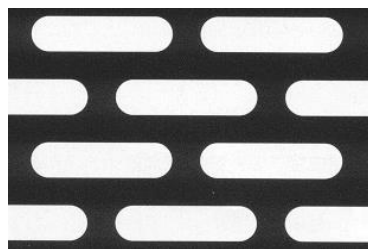

LVL 5-20 mm

Zierlochung

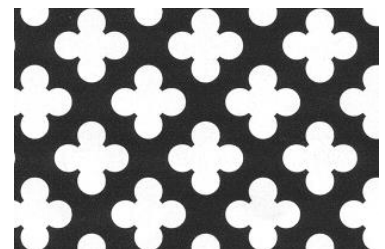

Nr. 152

**■ Produkt:**

Wir bieten Ihnen die Profile in der Dicke von 1,25 mm und in einer Länge von jeweils 3,00 Metern. Die vorrätigen Materialien erfordern Ihre Wahl:

Stahl / Stahl verzinkt  
Edelstahl / Aluminium

**■ Anwendung:**

Die Einsatzmöglichkeiten sind vielfältig: in Galerien, im Messe- oder Ladenbau, in der Filtertechnik oder als Verkaufsdisplay – als Einfassung für Lochbleche und ungelochtes Vollmaterial.

Als Bilderrahmen, Balkonverkleidung, Treppengeländerfüllung oder Verkleidung für Maschinen – oder für Ihren ganz speziellen Zweck.

**■ Vorteile:**

Die Fertigungszeiten können Sie reduzieren – das werden Sie an Ihren Kosten spüren. Die Einzelteile sind absolut stabil. Ihre Befestigung ist so problemlos schnell wie die Verarbeitung. Die Linienführung ist klar und elegant – im Innen- und Außenbereich die ideale Lösung. Praktischer Wert und anspruchsvolles Design – einfach überzeugend vereint.

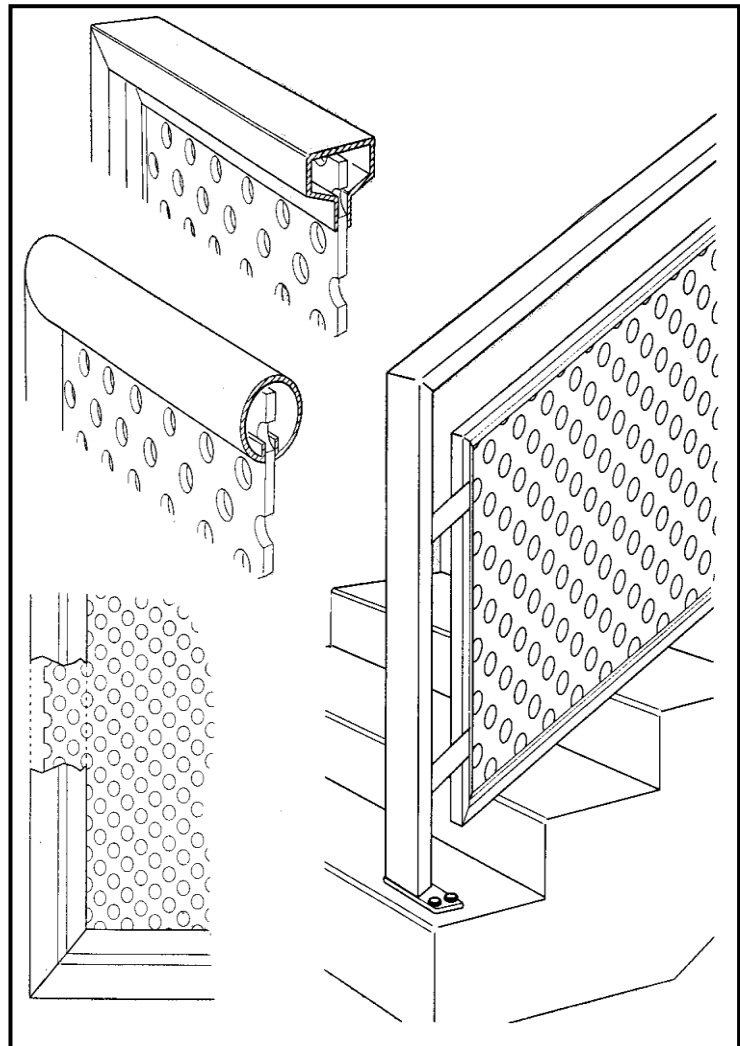

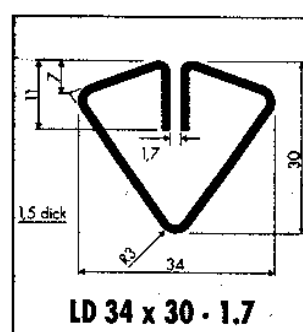
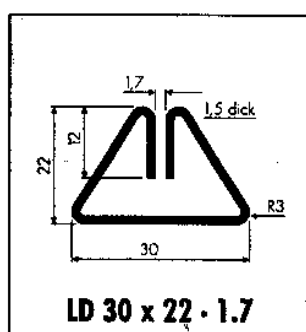
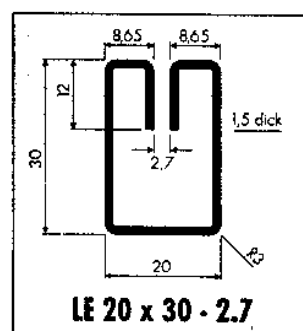
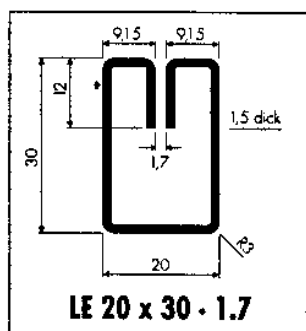
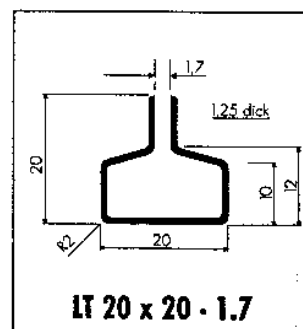
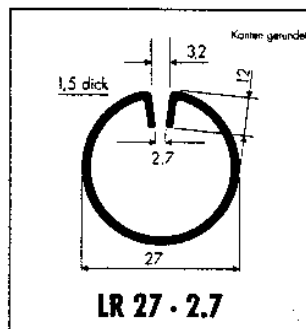
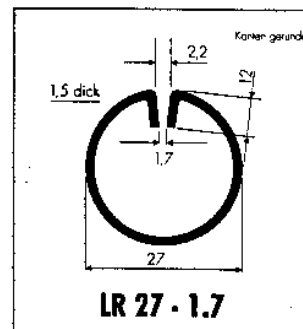
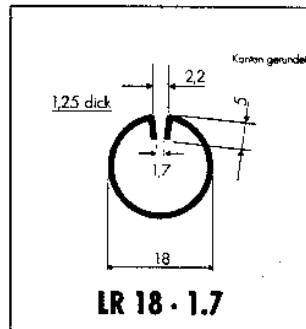

Eckverbinder rund für  
Einfassprofil Typ LR 18

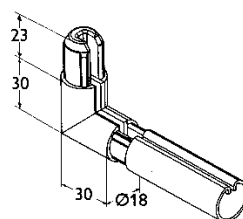

Material:  
1 - Feinzinklegierung  
2 - Edelstahl

Preise auf Anfrage !!!

Rundrohr konstruktiv - EN 10255 – EN10025 – EN 10219  
 S 195 T – S 235 JRH - in Längen von ca. 6 mtr. - nicht druckgeprüft

Abmessung in mm // Zoll	Gewicht kg/mtr.	Art.-Nr.
----------------------------	--------------------	----------

Schwarz geschweißt

13,5 x 2,3	¼ "	0,65	007001
17,2 x 2,3	3/8 "	0,85	007002
21,3 x 2,6	½ "	1,22	007003
26,9 x 2,6	¾ "	1,58	007004
33,7 x 3,2	1 "	2,44	007005
42,4 x 3,2	1 ¼ "	3,14	007006
48,3 x 3,2	1 ½ "	3,61	007007
60,3 x 3,6	2 "	5,10	007008
76,1 x 3,6	2 ½ "	6,51	007009
88,9 x 4,0	3 "	8,47	007010
114,3 x 3,6	4 "	12,10	007011

Verzinkt geschweißt

17,2 x 2,3	3/8 "	0,89	007012
21,3 x 2,6	½ "	1,27	007013
26,9 x 2,6	¾ "	1,65	007014
33,7 x 3,2	1 "	2,55	007015
42,4 x 3,2	1 ¼ "	3,28	007016
48,3 x 3,2	1 ½ "	3,77	007017
60,3 x 3,6	2 "	5,33	007018

Abmessung in mm // Zoll	Gewicht kg/mtr.	Art.-Nr.
----------------------------	--------------------	----------

Geländerrohr  
 schwarz geschweißt  
 S 235 JRH  
 EN 10025 – EN 10219

21,3 x 1,75	½ "	0,84	007141
26,9 x 1,75	¾ "	1,08	007142
33,7 x 2,00	1 "	1,60	007143
42,4 x 2,00	1 ¼ "	2,00	007144
48,3 x 2,00	1 ½ "	2,28	007145
60,3 x 2,00	2 "	2,86	007146

Konstruktionsrohr  
 schwarz geschweißt  
*nur bedingt biegsam*  
 S 235 JRH  
 EN 10025 – EN 10219

21,3 x 2,0	½ "	0,91	007041
26,9 x 2,0	¾ "	1,23	007042
33,7 x 2,5	1 "	1,91	007043
38,0 x 2,6		2,31	007059
42,4 x 2,5	1 ¼ "	2,44	007044
48,3 x 2,5	1 ½ "	2,81	007045
48,3 x 3,6		4,03	007049
60,3 x 2,5	2 "	3,55	007046
101,6 x 3,6		8,83	007048

Stahlrohr nahtlos EN 10216-1  
 P 235 TR

21,3 x 2,0	007170
26,9 x 2,3	007171
33,7 x 2,6	007173
42,4 x 2,6	007175
48,3 x 2,6	007176
51,0 x 2,6	0071761
57,0 x 2,9	007178
60,3 x 2,9	007179
76,1 x 2,9	007182
88,9 x 3,2	007184
114,3 x 3,6	007187
133,0 x 4,0	007189
139,7 x 4,0	J007190
168,3 x 4,5	007193
219,1 x 6,3	007195

Bogen nahtlos BA 3 – 90°  
 EN 10253 – S 235



Abmessung in mm // Wand // Zoll			Art.-Nr.
------------------------------------	--	--	----------

21,3	2,0	½ "	007201
26,9	2,3	¾ "	007202
33,7	2,6	1 "	007203
33,7	3,6		0072031
42,4	2,6	1 ¼ "	007205
42,4	3,6		0072031
44,5	2,6		007206
48,3	2,6	1 ½ "	007207
48,3	3,6		007208
60,3	2,9	2 "	007210
76,1	2,9	2 ½ "	007213
82,5	3,2		007214
88,9	3,2	3 "	007215
101,6	3,6		007216
114,3	3,6	4 "	007218
159,0	4,5		007219
168,3	4,5		0072191
219,1	6,3		0072192

**Weitere Abmessungen und Wandstärken  
 auf Anfrage !**

Muffen schwarz/geschweißt  
DIN 2986

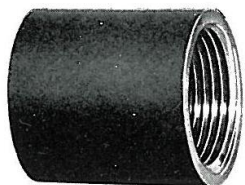

Abmessung in mm	Art.-Nr.
¼"	0072206
½ "	0072202
¾ "	0072203
1 "	0072204
1 ¼ "	007220
1 ½ "	0072201
2 "	007221
3"	0072205

Rohrdoppelnippel  
DIN 2986



½" x 80	0072232
¾" x 100	0072210
1" x 110	0072221
1 ¼" x 100	007222
1 ¼" x 200	007223
1 ½" x 60	0072231
1 ½" x 100	007224
2" x 200	007225
4" x 200	007227

V-Flansche PN 16 C 22.8  
DIN 2633



DN 20 / 26,9	0072291
DN 25 / 33,7	0072292
DN 32 / 42,4	0072293
DN 40 / 48,3	0072294
DN 50 / 60,3	0072295
DN 65 / 76,1	0072296
DN 88 / 88,9	0072297
DN 100 / 114,3	0072298

Lose Flansche DIN 2642

PN 10	DN 100-108	007229
-------	------------	--------

Eisenschale

33,7 mm	# 680033	007230
42,4 mm	# 680042	007232
48,3 mm	# 680048	007233

Gewölbte Scheiben

21,3 x 3 mm	0072299
26,9 x 3 mm	00722991
60,3 x 3 mm	007234
76,1 x 3 mm	007235
88,9 x 3 mm	007236
114,3 x 4 mm	007237

Abmessung mm	Schwarz			Feuerverzinkt		
	Gewicht kg/mtr.	Art.-Nr.	Preis €/mtr.	Gewicht kg/mtr.	Art.-Nr.	Preis €/mtr.
10 x 10 x 1,00 1,25 1,50	0,28		2,99	0,32		4,17
	0,34		3,51	0,38		4,89
	0,40		4,08	0,44		5,66
12 x 12 x 1,00 1,50	0,35		3,56	0,40		5,04
	0,49		4,68	0,53		6,54
15 x 15 x 1,00 1,50 2,00	0,44		4,15	0,51		6,06
	0,63	008001	5,14	0,70	008102	7,73
	0,81		6,81	0,89		10,01
16 x 16 x 1,00 1,50 2,00	0,47		4,65	0,54		6,67
	0,67		6,34	0,74		9,02
	0,85		8,07	0,95		11,55
18 x 18 x 1,50 2,00	0,77		7,11	0,85		10,17
	1,00		8,69	1,08		12,50
20 x 20 x 1,00 1,25 1,50 2,00 2,50 3,00	0,60		5,51	0,69		8,09
	0,73		6,70	0,82		9,72
	0,87		6,14	0,96		10,36
	1,12	008004	7,46	1,22	008104	11,76
	1,33		9,75	1,45		16,37
	1,60	008005	12,16	1,68		19,70
22 x 22 x 1,50 2,00	0,95		8,45	1,07		12,36
	1,23		10,50	1,36		15,43
25 x 25 x 1,00 1,25 1,50 2,00 2,50 3,00	0,75		6,90	0,86		10,09
	0,93		8,43	1,04		12,26
	1,10		7,45	1,22		12,81
	1,44	008006	9,26	1,56	008106	14,71
	1,76		12,58	1,88		21,03
	1,92	008008	13,81	2,17		23,86
30 x 30 x 1,00 1,25 1,50 2,00 2,50 3,00 4,00	0,91		8,27	1,05		12,19
	1,13		10,12	1,26		14,72
	1,34		8,87	1,47		15,26
	1,75	008010	10,69	1,90	008110	17,60
	2,15		14,17	2,29		24,33
	2,39	008012	14,48	2,67		26,51
3,32	008013	24,70	3,40		39,72	

Abmessung mm	Schwarz			Feuerverzinkt		
	Gewicht kg/mtr.	Art.-Nr.	Preis €/mtr.	Gewicht kg/mtr.	Art.-Nr.	Preis €/mtr.
32 x 32 x 1,50	1,44		12,85	1,58		18,55
	1,88		16,34	2,03		23,56
34 x 34 x 1,50	1,53	008015	13,23	1,68		19,29
	2,00		12,28	2,17		20,18
	2,50		20,26	2,62		29,46
	3,00		19,63	3,07		33,68
35 x 35 x 1,50	1,57	008017	11,50	1,74		19,07
	2,07		12,65	2,24		20,77
	2,54		16,83	2,70		28,80
	3,00		20,35	3,16		31,59
38 x 38 x 2,00	2,26		19,62	2,44		---
	3,30		24,81	3,47		40,38
40 x 40 x 1,50	1,81	008019	12,07	1,99	008119	20,75
	2,38		14,35	2,58		23,70
	2,93		19,12	3,12		32,94
	2,96	008021	19,50	3,66		36,18
	3,33		19,89	4,70		47,05
	4,25		25,99			82,25
5,50	008022	52,98				
45 x 45 x 1,50	2,05	0080221	17,69	2,26		25,86
	2,69		20,20	2,92		30,69
	3,33		21,88	3,54		37,55
	3,80		24,67	4,16		43,38
	4,88		34,87	5,36		59,34
50 x 50 x 1,50	2,27	008024	19,51	2,51	008124	28,61
	3,01		18,09	3,25		29,83
	3,72		24,22	3,95		41,68
	4,28	008026	25,67	4,65		46,25
	5,51	008027	33,77	6,01		60,51
	6,56	008028	48,31	7,28		81,59
55 x 55 x 2,00	3,22		24,20	3,60		40,44
	4,11		34,48	4,37		49,81
	4,75		34,37	5,15		57,75
	6,14		44,67	6,67		75,03

Abmessung mm	Schwarz			Feuerverzinkt		
	Gewicht kg/mtr.	Art.-Nr.	Preis €/mtr.	Gewicht kg/mtr.	Art.-Nr.	Preis €/mtr.
60 x 60 x 2,0 2,5 3,0 4,0 5,0	3,64	008032	22,01	3,93	008132	36,22
	4,50		29,68	4,78		50,87
	5,22	008033	31,26	5,64	008133	56,16
	6,76	008034	40,04	7,31		72,31
	8,13	008035	52,76	8,90		92,42
65 x 65 x 2,0 3,0 4,0	3,95		27,10	4,28		49,30
	5,69		42,71	6,13		70,57
	7,39		55,44	7,97		91,70
70 x 70 x 2,0 2,5 3,0 4,0 5,0	4,26		30,55	4,61		51,44
	5,29		37,77	5,62		62,97
	6,16	008043	36,75	6,63		65,95
	8,02	008044	47,34	8,62		85,24
	9,70	008045	62,62	10,52		109,23
80 x 80 x 2,0 2,5 3,0 4,0 5,0	4,89		36,92	5,29		61,05
	6,07		42,97	6,44		71,82
	7,10	008053	41,94	7,61	008153	75,36
	9,28	008054	54,80	9,93		98,35
	11,30	008055	73,15	12,30		126,62
90 x 90 x 3,0 4,0 5,0	8,04		51,47	8,61		89,68
	10,50	008063	67,20	11,23		116,99
	12,80		82,84	13,75		143,47
100 x 100 x 2,5 3,0 4,0 5,0	7,64		56,16	8,11		92,66
	8,99	008073	53,09	9,80		95,13
	11,80	008074	69,68	12,54		124,47
	14,40	008075	92,55	15,37		160,04

## Hohlprofile EN 10219

Abmessung mm	schwarz		
	Gewicht kg/mtr.	Art.-Nr.	
80 x 80 x 6,0	13,20	008056	
80 x 80 x 8,0	17,65	008057	
100 x 100 x 6,0	17,00	008076	
100 x 100 x 8,0	22,87	008077	
120 x 120 x 3,0	10,80	008079	
120 x 120 x 4,0	14,35	008080	
120 x 120 x 5,0	17,50	008081	

Abmessung mm	Schwarz			Feuerverzinkt		
	Gewicht kg/mtr.	Art.-Nr.	Preis €/mtr.	Gewicht kg/mtr.	Art.-Nr.	Preis €/mtr.
20 x 10 x 1,00 1,50 2,00	0,44		4,15	0,51		6,06
	0,63		4,63	0,70		7,73
	0,81		6,62	0,89		10,49
20 x 15 x 1,50 2,00	0,75		5,34	0,83		9,00
	0,97		7,77	1,05		12,10
25 x 10 x 1,50 2,00	0,75		5,73	0,83		9,85
	0,97		8,39	1,05		12,10
25 x 15 x 1,50 2,00	0,87		6,65	0,96		10,85
	1,12		8,17	1,22		13,41
25 x 20 x 1,50 2,00	0,99		7,57	1,09		12,84
	1,28		7,45	1,39		15,99
30 x 10 x 1,00 1,50 2,00	0,60		5,51	0,69		8,09
	0,87		6,65	0,96		10,86
	1,12		8,17	1,22		13,42
30 x 15 x 1,00 1,50 2,00	0,67		6,19	0,78		9,13
	0,99		7,39	1,09		12,24
	1,28	008208	9,13	1,39		15,21
30 x 20 x 1,00 1,25 1,50 2,00 2,50 3,00	0,75		6,90	0,86		10,09
	0,93		8,43	1,05		12,32
	1,10		7,45	1,22		12,81
	1,44	008209	9,26	1,56		14,71
	1,76		12,58	1,88		21,03
	1,92		13,81	2,17		23,86
30 x 25 x 1,50 2,00 2,50 3,00	1,22		9,66	1,34		15,71
	1,59		11,74	1,73		19,65
	1,96		14,60	2,08		23,96
	2,16		15,87	2,43		27,15
34 x 15 x 2,00	1,41		9,82	1,52		16,55
34 x 20 x 1,50 2,00	1,20		10,74	1,32		15,52
	1,56		13,39	1,70		19,47
35 x 10 x 1,50 2,00	0,99		7,57	1,09		12,98
	1,28		9,72	1,39		16,34
35 x 15 x 1,50 2,00	1,10		8,43	1,22		14,11
	1,44		11,21	1,56		17,97
35 x 20 x 1,50 2,00 2,50	1,22		9,66	1,34		15,66
	1,59		11,92	1,73		19,83
	1,96		14,60	2,08		23,96
35 x 25 x 1,50 2,00 2,50 3,00	1,34		10,27	1,47		16,96
	1,75		12,83	1,90		21,47
	2,15		17,73	2,29		25,75
	2,39		17,76	2,67		30,12

Abmessung mm	Schwarz			Feuerverzinkt		
	Gewicht kg/mtr.	Art.-Nr.	Preis €/mtr.	Gewicht kg/mtr.	Art.-Nr.	Preis €/mtr.
40 x 10 x 1,5 2,0	1,10		8,17	1,22		13,47
	1,44		10,34	1,56		17,02
40 x 15 x 1,5 2,0	1,22		9,08	1,34		14,95
	1,59		11,17	1,73		18,88
40 x 20 x 1,0 1,25 1,5 2,0 2,5 3,0	0,91		8,27	1,05	008311	12,19
	1,13		10,16	1,26		14,76
	1,34		8,92	1,47		15,33
	1,75	008211	10,72	1,90		17,63
	2,15		14,24	2,29		24,40
	2,39	008214	15,63	2,67		27,78
40 x 25 x 1,5 2,0 2,5 3,0	1,46		11,55	1,61		18,79
	1,91		14,31	2,07		23,76
	2,34		17,30	2,50		28,58
	2,63		19,57	2,92		33,07
40 x 30 x 1,5 2,0 2,5 3,0	1,57		11,35	1,74	008316	19,07
	2,07	008215	12,65	2,24		20,77
	2,54		16,83	2,70		28,80
	2,86	008216	17,42	3,16		31,59
45 x 20 x 1,5 2,0 2,5	1,46		11,55	1,61		18,79
	1,91		14,31	2,07		23,76
	2,34		17,48	2,50		28,69
45 x 25 x 1,5 2,0 2,5	1,57		11,50	1,74		20,11
	2,07		14,01	2,24		24,07
	2,54		18,36	2,70		30,47
45 x 30 x 2,0	2,22		16,82	2,41		28,07
45 x 35 x 1,5 2,0	1,81		16,44	1,99		23,62
	2,38		20,84	2,58		30,05
50 x 10 x 1,5	1,34		10,27	1,47		17,35
50 x 15 x 1,5	1,46		13,08	1,61		18,91
50 x 20 x 1,5 2,0 2,5 3,0	1,57		11,35	1,74		19,07
	2,07	008221	12,65	2,24		20,77
	2,54		17,14	2,70		28,80
	2,86		18,81	3,16		33,11
50 x 25 x 1,5 2,0 2,5 3,0	1,69		13,18	1,87		21,58
	2,22	008223	14,75	2,41		25,57
	2,74		19,78	2,92		32,91
	3,10		22,03	3,41		37,59
50 x 30 x 1,5 2,0 2,5 3,0 4,0	1,81		12,94	1,99	008325	21,71
	2,38	008225	14,35	2,58		23,70
	2,93		19,17	3,12		32,99
	3,33	008227	19,94	3,66		36,24
	4,25	008228	28,04	4,70		49,32

Abmessung mm	Schwarz			Feuerverzinkt		
	Gewicht kg/mtr.	Art.-Nr.	Preis €/mtr.	Gewicht kg/mtr.	Art.-Nr.	Preis €/mtr.
50 x 34 x 1,5 2,0 2,5	1,90		16,62	2,10		24,26
	2,51		16,97	2,71		29,13
	3,09		26,20	3,29		37,79
50 x 35 x 1,5 2,0 2,50	1,92		16,85	2,12		24,53
	2,52		21,31	2,74		30,97
	3,10		26,34	3,29		38,17
50 x 40 x 1,5 2,0 2,5 3,0 4,0	2,05		16,04	2,26		25,86
	2,69		16,21	2,92		29,14
	3,33	008231	21,85	3,54		37,55
	3,80		22,76	4,16		41,25
	4,88		32,39	5,37		56,68
55 x 34 x 2,0 2,5	2,66		16,59	2,88		27,07
	3,26		27,71	3,50		40,14
60 x 15 x 2,0	2,22		16,81	2,41		27,98
60 x 20 x 1,5 2,0 2,5 3,0	1,81	008233	14,22	1,99		23,07
	2,38		14,75	2,58		26,21
	2,93		21,09	3,12		35,11
	3,33		24,26	3,66		41,02
60 x 25 x 1,5 2,0 2,5	1,93		17,03	2,12		24,70
	2,54		18,76	2,74		31,13
	3,10		25,88	3,33		37,70
60 x 30 x 1,5 2,0 2,5 3,0 4,0	2,03	008235	15,74	2,26		25,86
	2,69		16,25	2,92		26,84
	3,33		21,82	3,54		37,49
	3,80	008236	24,54	4,16		43,22
	4,88	0082361	32,24	5,36		56,43
60 x 35 x 2,0 3,0	2,83		23,90	3,09		35,06
	4,19		31,42	4,40		51,13
60 x 40 x 1,5 2,0 2,5 3,0 4,0 5,0	2,27	008237	17,41	2,51	008337	28,63
	3,01		18,09	3,25		29,83
	3,72		24,22	3,95		41,68
	4,28	008238	25,67	4,65		46,25
	5,51	008239	33,77	6,01		60,51
	6,56	008240	48,31	7,28		81,59
60 x 45 x 2,0	3,14		26,96	3,42		39,16
60 x 50 x 2,0 2,5 3,0 4,0	3,32		23,90	3,60		40,21
	4,11		29,87	4,37		49,81
	4,75		34,11	5,15		57,46
	6,14		44,30	6,67		74,62
67 x 35 x 2,0	3,07		23,77	3,33		38,53
70 x 20 x 2,0	2,69		20,05	2,92		33,36

Abmessung mm	Schwarz			Feuerverzinkt		
	Gewicht kg/mtr.	Art.-Nr.	Preis €/mtr.	Gewicht kg/mtr.	Art.-Nr.	Preis €/mtr.
70 x 30 x 2,0 3,0 4,0	3,01		22,39	3,25		37,16
	4,28		32,10	4,65		53,35
	5,51		41,91	6,01		69,50
70 x 35 x 2,0 3,0	3,14		24,31	3,42		39,51
	4,48		33,60	4,89		56,00
70 x 40 x 2,0 2,5 3,0 4,0 5,0	3,32		20,55	3,60		36,52
	4,11		27,72	4,37		47,14
	4,75	008241	29,25	5,15		52,10
	6,14	008242	38,03	6,67		67,68
	7,34		53,95	8,09		90,79
70 x 50 x 2,0 2,5 3,0 4,0 5,0	3,64		24,35	3,93		41,95
	4,50		32,71	4,78		54,19
	5,22		34,49	5,64		59,72
	6,76		44,24	7,31		76,93
	8,13		59,63	8,90		99,98
80 x 20 x 2,0 3,0	3,01		21,85	3,25		36,59
	4,28		32,10	4,88		55,00
80 x 30 x 2,0 2,5 3,0	3,32		24,09	3,60		40,43
	4,11		30,10	4,37		49,77
	4,75		34,32	5,15		57,68
80 x 34 x 2,0	3,45		29,95	3,73		43,26
80 x 40 x 2,0 2,5 3,0 4,0 5,0	3,64	008251	22,01	3,93		36,22
	4,50		29,68	4,78		50,87
	5,22	008252	31,26	5,64		56,16
	6,76	0082522	40,04	7,31		72,31
	8,13		52,76	8,90		92,42
80 x 50 x 2,0 2,5 3,0 4,0 5,0	3,95		26,14	4,28		45,33
	4,90		32,71	5,20		55,76
	5,69	008253	37,12	6,13		64,46
	7,39	008254	47,97	7,97		83,51
	8,91		59,24	9,70		102,47
80 x 60 x 2,0 2,5 3,0 4,0 5,0	4,26		28,22	4,61		48,86
	5,29		34,93	5,62		59,60
	6,16	008260	36,67	6,63		65,86
	8,02	008261	47,12	8,62		84,99
	9,70		62,62	10,52		109,23
90 x 20 x 2,0	3,32		28,77	3,60		41,63
90 x 30 x 3,0	3,64		27,39	3,93		45,54
90 x 40 x 4,0	7,39		55,91	7,97		92,21
90 x 45 x 2,5 3,0	4,98		36,54	5,41		61,18
	5,90		43,29	6,38		72,28

Abmessung mm	Schwarz			Feuerverzinkt		
	Gewicht kg/mtr.	Art.-Nr.	Preis €/mtr.	Gewicht kg/mtr.	Art.-Nr.	Preis €/mtr.
90 x 50 x 2,0 3,0 4,0 5,0	4,26		32,07	4,61		53,09
	6,16		43,89	6,63		73,82
	8,02		56,67	8,62		95,52
	9,70		73,60	10,52		121,28
90 x 70 x 3,0 4,0 5,0	7,10		53,07	7,61		87,55
	9,28		66,23	9,93		110,92
	11,30		81,60	12,13		135,90
100 x 20 x 2,0 3,0	3,64		27,39	3,93		45,29
	5,22		39,29	5,64		64,99
100 x 30 x 2,0 3,0	3,95		29,97	4,35		50,03
	5,69		43,06	6,13		70,96
100 x 40 x 2,0 2,5 3,0 4,0 5,0	4,26	008274	28,22	4,61		48,86
	5,29		34,93	5,62		62,97
	6,16		36,67	6,63		65,86
	8,02		47,00	8,62		84,86
	9,70		62,77	10,52		109,40
100 x 50 x 2,0 2,5 3,0 4,0 5,0	4,58	008280	34,51	4,95		57,06
	5,68		40,64	6,03		67,68
	6,63	008281	39,65	7,12		70,97
	8,65	008282	51,60	9,28		92,39
	10,50	68,75	11,32	118,83		
100 x 60 x 2,5 3,0 4,0 5,0	6,07	008285 008286	42,97	6,44		71,82
	7,10		41,94	7,61		75,36
	9,28		54,80	9,93		98,35
	11,30		73,15	12,13		126,62
100 x 80 x 3,0 4,0 5,0	8,04		51,24	8,61		89,41
	10,50		66,90	11,23		116,67
	12,80		82,84	13,75		143,47
110 x 70 x 3,0 4,0 5,0	8,04		56,88	8,61		95,62
	10,50		74,25	11,23		124,76
	12,80		91,42	13,75		152,91
120 x 40 x 2,5 3,0 4,0 5,0	6,07		45,05	6,44		74,02
	7,10		41,94	7,61		75,36
	9,28		54,80	9,93		98,35
	11,30		79,22	12,13		133,32
120 x 60 x 2,5 3,0 4,0 5,0	6,86	008294	51,94	7,15		83,86
	8,04		47,35	8,61		85,12
	10,50	008295	61,83	11,23		111,06
	12,80	008296	82,84	13,75		143,47
120 x 80 x 3,0 4,0 5,0	8,99	008300	53,09	9,60		95,13
	11,80		69,68	12,54		124,47
	14,40		92,55	15,37		160,04

PVC – Kappen schwarz

Maße in mm	Art.-Nr.
25 x 25	008899
30 x 30	008900
40 x 40	008901
50 x 50	008903
60 x 60	008904
80 x 80 x 3-4	008906
60 x 40	008910
100 x 50 x 3-6	008915
Rund 120 x 2-4	008920

U - Baustahl

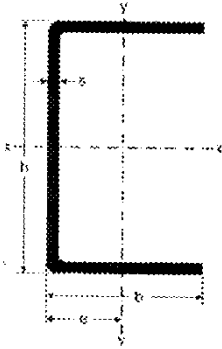

Abmessung mm	Gewicht kg/mtr.	Art.-Nr.
40x35x4	3,08	009051
40x40x3	2,61	009052
46x45x3	3,00	009053
50x30x3	2,36	0090531
50x40x4	3,60	009054
54x45x4	4,14	009055
60x40x4	3,96	0090551
62x45x4	4,40	009056
65x50x5	5,78	
70x50x4	5,00	009057
80x45x5	5,98	
80x50x4	5,21	0090581
80x50x5	6,48	009058
80x70x5	7,95	
90x50x5	6,87	
100x50x4	5,87	0090591
100x50x5	7,26	009060
100x50x6	8,48	0090601
120x60x6	10,40	009061
140x60x6	11,40	009062
160x65x6	12,81	009063
160x65x7	14,40	
200x80x6	15,90	009065

Winkelprofile scharfkantig  
gleichschenkelig,



15x15x2	0,44	
15x15x3	0,64	009001
20x20x2	0,60	
20x20x3	0,87	

Markisenprofil S 235 JR  
Art.-Nr. 52.074

30x30x30x10x2	1,58	009015
---------------	------	--------

Rolladen U - Stahl  
scharfkantig

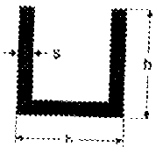

Abmessung mm	Gewicht kg/mtr.	Art.-Nr.
12x12,5x2	0,52	
15x15x1,5	0,47	
15x20x1,5	0,61	
16x16x2,0	0,70	
20x20x2,0	0,88	
25x25x2,0	1,11	
25x25x2,5	1,37	
25x25x4,0	2,10	
30x30x2,0	1,35	
30x30x2,5	1,66	
30x30x3,0	1,98	
33x33x3,0	2,19	
36x36x3,0	2,40	
40x40x3,0	2,68	
40x40x3,5	3,11	
50x50x4,0	4,46	

Bordwand-U-Profile

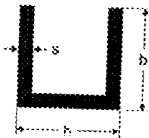

18x21x1,5	0,65	
20x20x1,5	0,65	
23x23x1,5	0,76	
25x25x1,5	0,83	
28x28x1,5	0,92	
30x30x1,5	0,99	
30x30x2,0	1,31	
36x36x3,0	2,29	
40x40x2,0	1,78	

C - Profil  
kaltprofilier



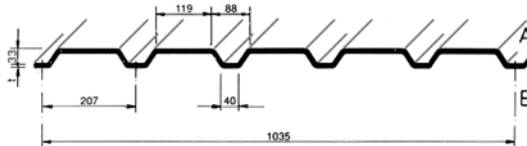

30x30x10x2	1,58	
40x40x12x3	2,83	
50x50x15x4	4,65	
60x40x15x3	3,60	
80x40x15x3	4,19	
100x40x15x3	4,66	
120x40x15x3	5,13	
140x40x15x3	5,60	
160x40x15x3	5,90	
180x40x15x3	6,55	
200x40x15x3	6,75	

Das Trapezprofil 35-207 ist auch zur Eindeckung von Dach und Wand sehr gut geeignet. Die Verlegung der Profile geht schnell und einfach. Außerdem können dieses Profil auch mit einer Vliesbeschichtung bekommen.





Trapezprofil  
 35-207 – Stärke 0,75 mm  
 A-Seite RSL  
 B-Seite RAL 8012 - 25 µm

RAL 8012 rotbraun	RAL 7016 anthrazit
	

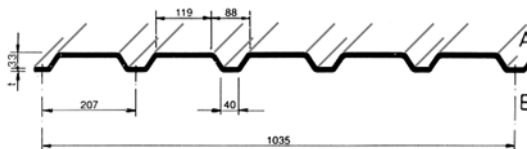
Länge in mtr.	Art.-Nr.	Art.-Nr.
3,00	012201	0122090
3,50	012202	0122091
4,00	012203	0122092
4,50	012204	0122093
5,00	012205	0122094
5,50	012206	0122095
6,00	012207	0122096





Trapezprofil  
 35-207 – Stärke 0,75 mm  
 A-Seite **mit Vlies**  
 B-Seite RAL 8012 - 25 µm

RAL 8012 rotbraun	RAL 7016 anthrazit
	

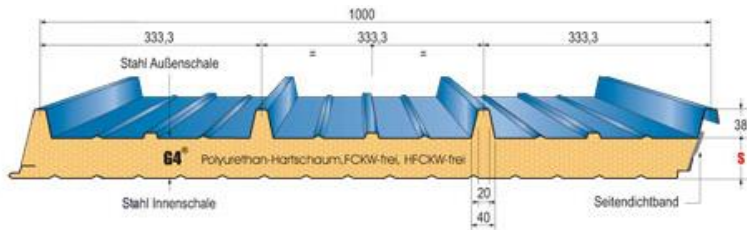
Länge in mtr.	Art.-Nr.	Art.-Nr.
6,00	012208	0122097
7,00	0122081	0122098



Dach G4 – Kerndicke 60 mm  
Außen 0,5 mm RAL 3009 oxidrot  
(ähnlich RAL 8012) – 25 µm  
**und** RAL 7016 – 25 µm  
Innen 0,45 mm S-liniert  
DU Polyester MC 9002

RAL 3009 oxidrot	RAL 7016 anthrazit
	

Länge in mtr.	Art.-Nr.	Art.-Nr.
5,00	0122108	01221151
5,50	-----	01221152
6,00	0122109	01221153
7,00	0122110	01221154
8,00	0122111	01221155
9,00	0122112	01221156

Wand Monowall – Kerndicke 60 mm  
Außen 0,6 mm F-liniert mit Befestigungs-  
Tiefsicke RAL 9002 grauweiss – 25 µm  
Innen 0,45 mm S-liniert  
DU Polyester MC 9002

Länge in mtr.	Art.-Nr.
3,00	0122116
3,50	0122117
4,00	0122118
4,50	0122119
5,00	0122120
6,00	01221201
6,50	012212011

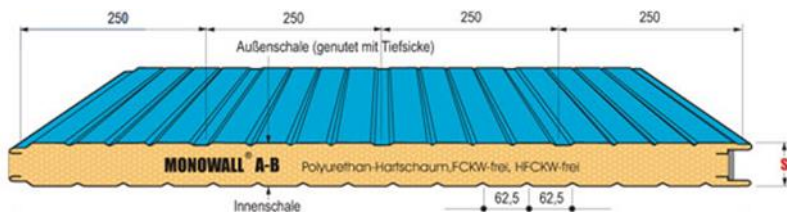

**Die Dach- und Wandprofile können auf Maß geschnitten werden – Abrechnung erfolgt auf die volle Länge !!!**

## Flachblech in Farbe

Stärke in mm	Größe in mm	Art.-Nr.
--------------	-------------	----------

## RAL 7016

0,75	1250 x 2000	0122121
0,75	1250 x 2500	012213
0,75	1250 x 3000	0122131

## RAL 8011

0,75	1250 x 2000	012216
0,75	1250 x 3000	0122161

## RAL 8012

0,63	1250 x 2000	012215
0,75	1250 x 2500	012219
0,75	1250 x 2000	0122191
0,75	1250 x 3000	012220

## RAL 9002

0,75	1250 x 2000	0122222
0,63	1250 x 2500	0122223
0,75	1250 x 2500	0122221
0,75	1250 x 3000	012222

## RAL 9006

0,75	1250 x 2000	0122201
0,75	1250 x 3000	0122202
0,75	1250 x 3000	012221
0,75	1250 x 2500	0122203

## RAL 9010

0,63	1250 x 2000	012224
0,75	1250 x 3000	012225
1,50	1250 x 2500	012226

Firstprofil  
Zuschnitt 410 mm  
in Längen a 3 mtr.

Dachneigung 30°

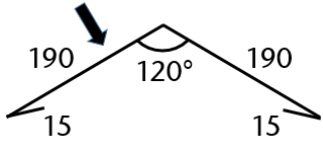
	RAL 8012 Art.-Nr. 012540	RAL 7016 Art.-Nr. 013540
---	-----------------------------	-----------------------------

Dachneigung 20°

	RAL 8012 Art.-Nr. 012541	RAL 7016 Art.-Nr. 013541
---	-----------------------------	-----------------------------

Dachneigung 10°

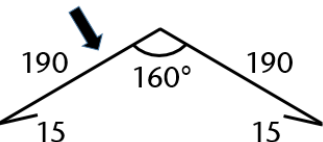
	RAL 8012 Art.-Nr. 012542	RAL 7016 Art.-Nr. 013542
---	-----------------------------	-----------------------------

Firstprofil  
Zuschnitt 620 mm  
in Längen a 3 mtr.

Dachneigung 30°

	RAL 8012 Art.-Nr. 012560	RAL 7016 Art.-Nr. 013560
---	-----------------------------	-----------------------------

Dachneigung 20°

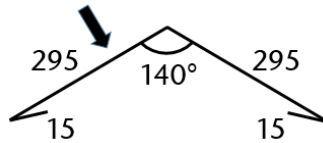
	RAL 8012 Art.-Nr. 012561	RAL 7016 Art.-Nr. 013561
---	-----------------------------	-----------------------------

Dachneigung 10°

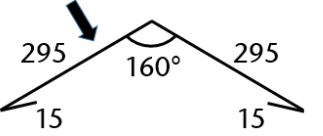
	RAL 8012 Art.-Nr. 012562	RAL 7016 Art.-Nr. 013562
---	-----------------------------	-----------------------------

Rinneneinlauf  
Zuschnitt 205 mm  
in Längen a 3 mtr.

	RAL 8012 Art.-Nr. 012825	RAL 7016 Art.-Nr. 013825
---	-----------------------------	-----------------------------

Pultfirst  
Zuschnitt 320 mm  
in Längen a 3 mtr.

Dachneigung 20°

	<p>RAL 8012 Art.-Nr. 012631</p>	<p>RAL 7016 Art.-Nr. 013631</p>
--	-------------------------------------	-------------------------------------

Dachneigung 10°

	<p>RAL 8012 Art.-Nr. 012632</p>	<p>RAL 7016 Art.-Nr. 013632</p>
--	-------------------------------------	-------------------------------------

keine Dachneigung

	<p>RAL 8012 Art.-Nr. 012633</p>	<p>RAL 7016 Art.-Nr. 013633</p>
--	-------------------------------------	-------------------------------------

Ortgang  
Zuschnitt 295 mm  
in Längen a 3 mtr.

	<p>RAL 8012 Art.-Nr. 012729</p>	<p>RAL 7016 Art.-Nr. 013729</p>
--	-------------------------------------	-------------------------------------

Ortgang  
Zuschnitt 245 mm  
in Längen a 3 mtr.

	<p>RAL 8012 Art.-Nr. 012725</p>	<p>RAL 7016 Art.-Nr. 013725</p>
--	-------------------------------------	-------------------------------------

Sichtschutz  
Zuschnitt 165 mm  
in Längen a 3 mtr.

	<p>RAL 8012 Art.-Nr. 0129251</p>	<p>RAL 7016 Art.-Nr. 0139251</p>
--	--------------------------------------	--------------------------------------

Sichtschutz  
Zuschnitt 265 mm  
in Längen a 3 mtr.

	<p>RAL 8012 Art.-Nr. 012926</p>	<p>RAL 7016 Art.-Nr. 013926</p>
--	-------------------------------------	-------------------------------------

Unterfirst  
Zuschnitt 400 mm  
in Längen a 3 mtr.

RAL 9002

	<p>Dachneigung 30° Art.-Nr. 012590</p>
	<p>Dachneigung 20° Art.-Nr. 012591</p>
	<p>Dachneigung 10° Art.-Nr. 012592</p>

Andere Kantteile können auf Wunsch gefertigt werden.

Zahnbleche

<p>SISCO G4 – Iso-Sandwich 0,75 x 120 x 1000 mm</p>	<p>RAL 3009 Art.-Nr. 012999</p>	<p>RAL 7016 Art.-Nr. 013999</p>
---	-------------------------------------	-------------------------------------

Zahnbleche

<p>Profil 35-207 großer Zahn</p>	<p>RAL 8012 Art.-Nr. 013000</p>	<p>RAL 7016 Art.-Nr. 014000</p>
----------------------------------	-------------------------------------	-------------------------------------

Fassadenbauschrauben und Bohrschrauben aus Edelstahl >rostfrei< mit unverlierbar aufmontierter Dichtscheibe (Ø 14 mm, Ø 16 mm, Ø 19 mm, Ø 22 mm). Eingesetzt werden sie als Längsstoßverschrauben von Stahlprofilblechen, Aluminiumprofilblechen, Kunststofftafeln, Holztafeln, Sandwichelementen. Sie haben einen Metallrücken und der Elastomer ist aufvulkanisiert. Die SW 3/8“ ist für die optimale Kraftübertragung des Werkzeuges und schon bei einem niedrigen Anzugsmoment wirksam. Die EPDM-Dichtung ist von hoher Witterungs- und Ozonbeständigkeit.

Durchmesser / Länge in mm	Dichtscheibe in mm	Art.-Nr.
---------------------------	--------------------	----------

**RAL 8012** - Kopflackierte  
 VA-Bohrschrauben - SW 8 mm  
 mit Dichtscheibe  
 für **Stahl-Unterkonstruktion**

4,5 x 22	E 14	011285
5,5 x 85	E 19	011306
5,5 x 99	E 19	011307
5,5 x 142	E 19	011311

**RAL 7016** - Kopflackierte  
 VA-Bohrschrauben - SW 8 mm  
 mit Dichtscheibe  
 für **Stahl-Unterkonstruktion**

4,5 x 22	E 14	011385
5,5 x 38	E 22	011400
5,5 x 85	E 19	011406
5,5 x 99	E 19	011407
5,5 x 142	E 19	011411

**RAL 8012** - Kopflackierte  
 VA-Bohrschrauben - SW 8 mm  
 mit Dichtscheibe  
 für **Holz-Unterkonstruktion**

6,0 x 38	E 19	011330
6,0 x 75	E 19	011333
6,0 x 90	E 19	011336
6,0 x 119	E 19	011339
6,0 x 155	E 19	011341

**RAL 7016** - Kopflackierte  
 VA-Bohrschrauben - SW 8 mm  
 mit Dichtscheibe  
 für **Holz-Unterkonstruktion**

6,0 x 38	E 19	011430
6,0 x 75	E 19	011433
6,0 x 90	E 19	011436
6,0 x 119	E 19	011439
6,0 x 155	E 19	011441

Dichtschauben für  
Verschraubung von Blechen  
auf Holzunterkonstruktion

6,5 x 38	E 16	012010
6,5 x 50	E 16	012015
6,5 x 50	E 22	012009
6,5 x 64	E 16	012016
6,5 x 75	E 16	012011
6,5 x 90	E 16	012013
6,5 x 130	E 16	012019
6,5 x 150	E 16	012018
6,5 x 175	E 16	012017
6,5 x 200	E 16	012021
6,5 x 230	E 22	0120211

Bohrschrauben für  
Verschraubung von Blechen  
auf Stahlunterkonstruktion

5,5 x 38	E 22	0120061
5,5 x 76	E 22	0120072
5,5 x 185	E 19	012020

Bohrschrauben für  
Verschraubung von Blechen  
auf Holzunterkonstruktion

6,0 x 75	E 16	012014
----------	------	--------

Bohrschrauben für  
Verschraubung von Blechen  
auf Blechen

4,5 x 22	E 14	012005
5,5 x 25	E 16	012007

Kompri-Dichtband II SK 2-10-15 mm

Rolle = 25 mtr.		012110
-----------------	--	--------

Wir empfehlen die Befestigung der Trapezprofile mit Kalotten auf dem Obergurt. Sie stehen für Stabilität und Sicherheit durch die optimalen Versteifungssicken und dadurch auch für eine hohe Tragfähigkeit. Durch die Verwendung der Kalotten ist die Steigerung der Gebrauchslasten und eine sichere Abdichtung gewährleistet. Lieferbar in Aluminium mit alternativen Oberflächen und Farben. In der Kombination mit Dichtschrauben sind sie ein ausgereiftes Verbindungssystem.

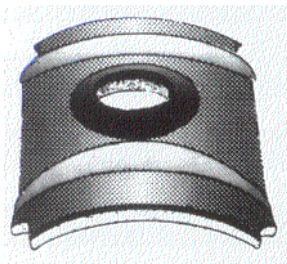

Bezeichnung	Farbe	Art.-Nr.
21-16 (Metecno)	RAL 7016	012022
	RAL 3009	012023
	RAL 8011	012024
	RAL 9006	0120241
	RAL 9007	0120242
35-47 (ARC)	RAL 4304	012027
	RAL 8012	012042
26-27	RAL 7016	012028
	RAL 2001	012030
	RAL 6011	0120461
	RAL 8012	012034
	RAL 8011	0120391
	RAL 9006	0120531
41-32 (für 35-207)	RAL 2001	012033
	RAL 3013	012037
	RAL 3000	012038
	RAL 6005	0120291
	RAL 6011	012046
	RAL 7005	012048
	RAL 7016	012044
	RAL 7035	012036
	RAL 8004	0120381
	RAL 8011	012039
	RAL 8012	012040
	RAL 8014	012043
	RAL 8016	012045
	RAL 9002	012050
	RAL 9006	012053
RAL 9010	012052	
41-16	RAL 8012	012041
18-76 (Welle)	RAL 7016	0120441
	RAL 8012	0120421
	RAL 9006	012055

Profilfüller aus PE sind eiweißfrei und entsprechen der EU-Vorschrift 90-128-EU. Es bestehen keine Bedenken bei sachgerechter Verarbeitung und Verwendung in den Bereichen Lebensmittelbedarfsgegenstände und Spielwaren.

Profile aus Polyethylen in Stärke 25 - 30 mm sind in den Farben schwarz, weiß, oder schwarz-weiß lieferbar. EPDM ist in weiß oder schwarz lieferbar. Es bietet einen besseren Schallschutz aufgrund der höheren Rohdichte. Sowohl PE als auch EPDM sind UV-lichtbeständig.

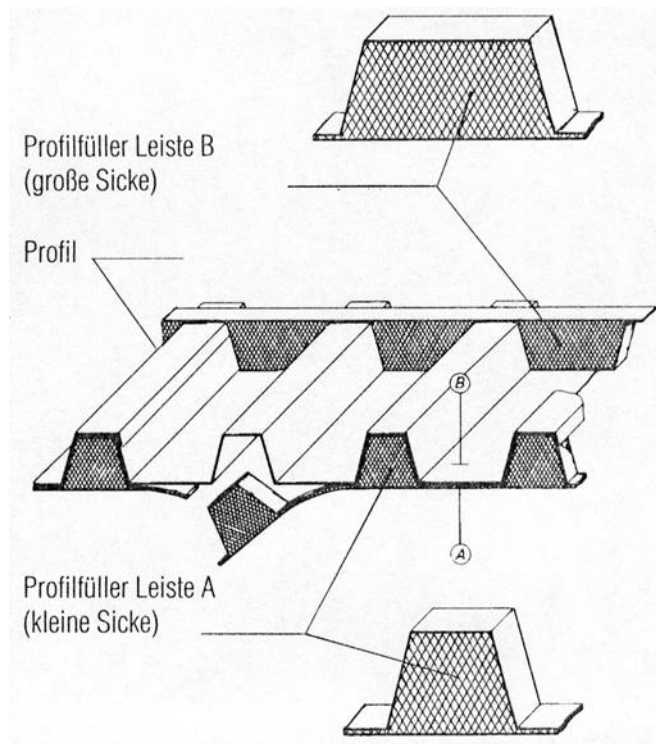

Typ	PE	PE	E
Material	Polyethylen	Polyethylen	EPDM
Struktur	geschlossenzeilig	geschlossenzeilig	geschlossenzeilig
Farbe	weiß oder schwarz oder weiß-schwarz	weiß oder schwarz	weiß oder schwarz
Stärke	25-30 mm	ca. 50 mm	ca. 25 mm
Dichtigkeit kg/m <sup>3</sup>	24	24	100 - 150
Temperaturbeständigkeit	- 70° bis + 80° C	- 70° bis + 80° C	- 56° bis + 70° C kurzfr. bis 110° C

### PE-Profile können mit Ventilationslöchern geliefert werden.

Ausführung	Profil	Sicke	Firma	Art.-Nr.
Trapez	35	große Sicke	SAB	012102
	35	kleine Sicke	SAB	012103
	39-333	große Sicke	ARC	012108
	39-333	kleine Sicke	ARC	012109
	35-190	große Sicke	DS	0121091
	35-190	kleine Sicke	DS	0121092
Welle	18-76			012105
Iso	G4	große Sicke	SIS	012099



Gittermatten bestehen aus senkrechten und waagerechten Drahtstäben, die miteinander an den Kreuzpunkten punktverschweißt sind. Die Matten sind 2510 mm breit. Die Höhe liegt zwischen 630 mm und 2430 mm im Abstand von 200 mm.

Maschenweite MW	Draht Ø senkrecht	Draht Ø waagrecht
50 x 200 mm	6 bzw. 5 mm	2 x 6 bzw. 2 x 8 mm



Größe in mm	Art.-Nr.
-------------	----------

<b>Doppelstabmatten roh</b>	1630 x 2510	042001
MW 50 x 200 mm – Draht 8/6/8mm		

<b>Doppelstabmatten verzinkt</b>	830 x 2510	042003
MW 50 x 200 mm	1030 x 2510	042004
Draht 6/5/6 mm	1230 x 2510	042005
	1430 x 2510	042006
	1630 x 2510	042007
	1830 x 2510	042008
	2030 x 2510	042009

<b>Doppelstabmatten grün beschichtet</b>	830 x 2510	042011
MW 50 x 200 mm	1030 x 2510	042012
Draht 6/5/6 mm	1230 x 2510	042013
	1430 x 2510	042014
	1630 x 2510	042015
	1830 x 2510	042016
	2030 x 2510	042017

<b>Doppelstabmatten anthrazit beschichtet</b>	630 x 2510	042018
MW 50 x 200 mm	830 x 2510	042019
Draht 6/5/6 mm	1030 x 2510	042020
	1230 x 2510	042021
	1430 x 2510	042022
	1630 x 2510	042023
	1830 x 2510	042024
	2030 x 2510	042025

## Pfosten für Doppelstabmatten

aus R-Rohr 60x40x2 mm  
mit einer Abdeckleiste aus  
Flach 40x5 mm mit Lang-  
löchern, Befestigungsschrau-  
ben und Abdeckkappen



Mattenhöhe - Pfostenlänge in mm	Art.-Nr.
------------------------------------	----------

<b>verzinkt</b>	
830-1400	043001
1030-1600	043002
1230-1800	043003
1430-2000	043004
1630-2200	043005
1830-2400	043006
2030-2600	043007

<b>grün beschichtet</b>	
830-1400	043008
1030-1600	043009
1230-1800	043010
1430-2000	043011
1630-2200	043012
1830-2400	043013
2030-2600	043014

<b>anthrazit beschichtet</b>	
630-1200	043015
830-1400	043016
1030-1600	043017
1230-1800	043018
1430-2000	043019
1630-2200	043020
1830-2400	043021
2030-2600	0430211

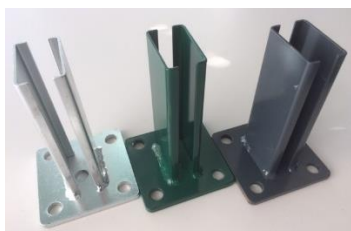

Fußplatte 100x100 mm – mit 4-Löchern  
(für Pfosten 60x40 mm)  
verzinkt  
grün beschichtet – RAL 6005  
anthrazit beschichtet – RAL 7016

045001  
045003  
045002

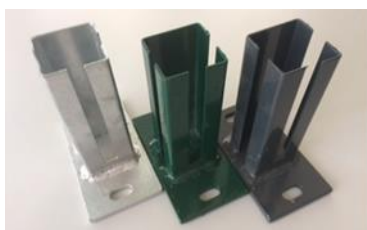

Fußplatte 150x80 mm – mit 2-Löchern  
(für Pfosten 60x60 mm)  
verzinkt  
grün beschichtet – RAL 6005  
anthrazit beschichtet – RAL 7016

044993  
044995  
044994

**Eckpfosten für Doppelstabmatten**

aus Q-Rohr 60x60x2 mm  
mit einer Abdeckleiste aus  
Flach 40x5 mm mit Lang-  
löchern, Befestigungsschrau-  
ben und Abdeckkappen



Mattenhöhe - Pfostenlänge in mm	Art.-Nr.
------------------------------------	----------

<b>verzinkt</b>	
830-1400	043050
1030-1600	043051
1230-1800	043052
1430-2000	043053
1630-2200	043054
1830-2400	043055
2030-2600	043056

<b>grün beschichtet</b>	
830-1400	043060
1030-1600	043061
1230-1800	043062
1430-2000	043063
1630-2200	043064
1830-2400	043065
2030-2600	043066

<b>anthrazit beschichtet</b>	
830-1400	043070
1030-1600	043071
1230-1800	043072
1430-2000	043073
1630-2200	043074
1830-2400	043075
2030-2600	043076



VA-Abdeckprofil  
53x26x1,5 mm (Schmetterlingsabdeckung)

045006



Gitterrostmattenbefestigungsbügel  
für Rohr 60x40 mm

045007

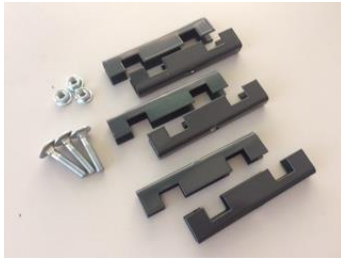

Endlosverbinder  
mit Schrauben und Muttern

verzinkt  
grün  
anthrazit

0450101  
0450111  
0450121



Wand/Pfosten – Anschlußwinkel  
mit Schrauben – 2er-Set

verzinkt  
grün  
anthrazit

045013  
045014  
045015



Doppelsatz-Eckverbinder kpl.

verzinkt  
grün  
anthrazit

045016  
045017  
045018



Sichtschutzstreifen 191 mm breit - Farbe:

RAL 7030 - steingrau  
RAL 7016 - anthrazit  
RAL 6005 - grün  
RAL 7040 - fenstergrau

045019  
045020  
045021  
045022



Gabionenwinkelclip mit Kopfbohrung  
Ø 11 mm verzinkt

045008



Inbuss-Schlüssel SW 5,5  
Art.-Nr. 159.55

045009



Winkelfußplatten-Adapter  
100x100x20x6 mm zum seit-  
lichen Anschrauben verzinkt

045004

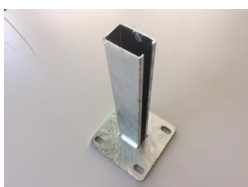

Fußplatten-Adapter  
150x150x8 mm mit  
4 Löchern 13 mm

045005

Die Höhen sind jeweils passend zum Zaun.

Die Oberfläche für alle Tore:

- Vollbad feuerverzinkt nach EN ISO 1461
- Vollbad feuerverzinkt nach EN ISO 1461 und pulverbeschichtet nach RAL standard

**Gartentor 1-flügelig**

**Lichte Weite 1000 mm**

mit Zaunpfosten Typ PCK 60x40x2 mm

Der Flügel aus DSM N/A (8/6/8mm)

MW 50–200 mm mit seitlich angeschweißtem R-Rohr 50x40x2 mm



Höhe in mm	Art.-Nr.
------------	----------

<b>verzinkt</b>	
1030	044001
1230	044002
1430	044003
1630	044004

<b>grün beschichtet</b>	
830	044007
1030	044008
1230	044009
1430	044010
1630	044011

<b>anthrazit beschichtet</b>	
830	044014
1030	044015
1230	044016
1430	044017
1630	044018

Zubehör: Schloß für Profilzylinder vorgerichtet, aufgeschraubter Anschlag-Alu-Drückergarnitur, Zaunanschluß mit Deckleiste, Öffnungsrichtung variabel, die Scharniere erlauben einen Öffnungswinkel von maximal 110°.

## Multitür 1-flügelig

Flügelfüllung DSM 50-200 mm  
Stärke 6-5-6 mm



### Lichte Weite

1000 mm	1250 mm	1500 mm
Pfosten 60x60x3 mm Rahmen 50x40x2 mm Bänder M 12	Pfosten 60x60x3 mm Rahmen 50x40x2 mm Bänder M 12	Pfosten 80x80x3 mm Rahmen 50x40x2 mm Bänder M 16

Zubehör: Rohrrahmenschloß (ohne Zylinder), Drückergarnitur mit Langschild aus massivem Aluminium, Öffnungsrichtung variabel, Öffnungswinkel max. 180°, inkl. Standard-Zaunanschluss (Winkellaschen/Konterplättchen) zum Anschrauben

Zubehör optional: Premium-Zaunanschluß, bestehend aus je 2 Stück Winkel- und Konterleisten inkl. Zubehör.

Für den industriellen und privaten Einsatz mit variabler Öffnungsrichtung und individuellen Zaunanschlußmöglichkeiten.

## Multitür 2-flügelig

Flügelfüllung DSM 50-200 mm  
Stärke 6-5-6 mm



### Lichte Weite

2000 mm	3000 mm	4000 mm
Pfosten 60x60x3 mm Rahmen 50x40x2 mm Bänder M 12	Pfosten 80x80x3 mm Rahmen 50x40x2 mm Bänder M 16	Pfosten 80x80x3 mm Rahmen 50x40x2 mm Bänder M 16

### Alle Multitüren haben folgendes Zubehör:

Rohrrahmenschloß (ohne Zylinder), die Drückergarnitur mit Langschild aus massivem Aluminium, Öffnungsrichtung variabel, Öffnungswinkel max. 180°, separater Premium-Zaunanschluß zum Anschrauben

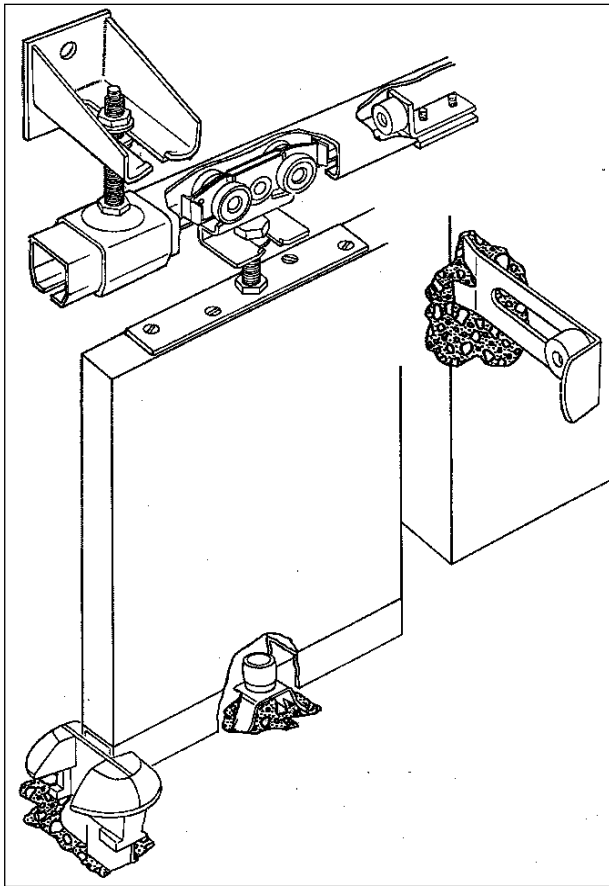

**F =**

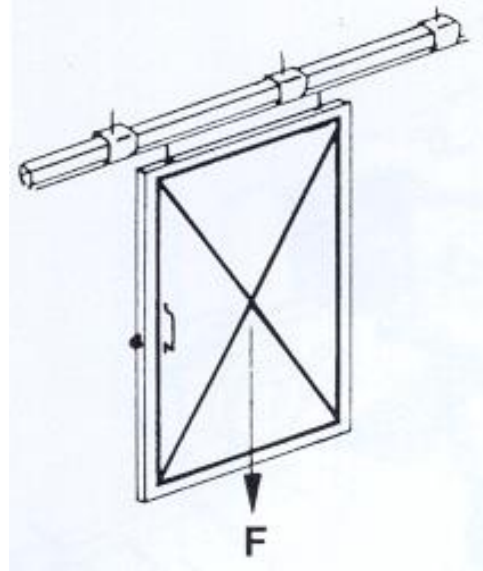

max. Türgewicht in kg

Größe	10	30	40
Türgewicht	80	180	400

Die erforderliche Profilstärke wird durch die Tragfähigkeit der Rollapparate bestimmt. Das Material der Profile ist aus Stahl galvanisch verzinkt. Die Lagerlängen sind in 3 verschiedenen Längen lieferbar: 6 mtr. // 3 mtr. // 2 mtr.

Es empfiehlt sich, der Witterung ausgesetzte Laufschienen in galvanisch verzinkt zu bestellen. Durch die schräggehenden Kanten der Laufschienenprofile werden spursichere Laufeigenschaften der Rollen gewährleistet. Durch die geschlossene Form sind die Laufflächen und Rollapparate weitgehend witterungsgeschützt. Das Herauspringen der Rollen aus der Schiene ist nicht möglich. Eventuell anfallender Staub wird von den Laufrollen herausgewalzt. Nach Montage wird empfohlen, die Laufflächen leicht zu fetten.

Laufschiene verzinkt	Länge		100	300	400	500
Art.-Nr.	6 mtr.		009406	009409	009412	009415
Art.-Nr.	3 mtr.		009407	009410	009413	
Art.-Nr.	2 mtr.		009408	009411	009414	
	Maße:	a	28	35	43,5	
		b	30	40	48,5	
		c	8	10	15	
		s	1,8	2,8	3,2	
	Gewicht	kg		1,27	2,51	3,45

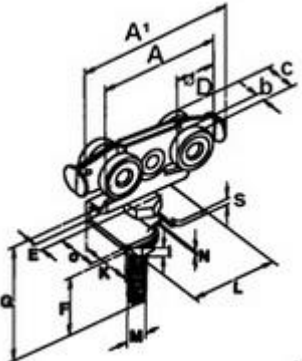
Rollapparat doppelpaarig			100	300	400
Art.-Nr.			009420	009421	009422
	Maße	∅D	23	28	34
		b	4,5	7	10
		c	20	26	32
		i	5	6	7
		o	16	20	30
		s	3	4	5
		A	72,5	80	105
		A1	87,5	90	137
		E	14	19	19
		F	50	65	65
		G	75	95	100
		K	30	39	49
		L	50	60	80
		N	1,5	2	2,5
		M	M 10	M 12	M 14
Gewicht	kg		0,25	0,43	0,82

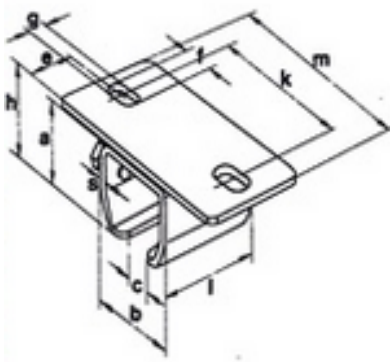
Deckenbefestigungsmuffe			100	300	400
Art.-Nr.			009425	009426	009427
	Maße	a	35	45	55
		b	37,5	50	60
		c	10	16,5	19
		d∅	4,5	6	6,5
		e	20	27	32
		f	16,5	18,5	20,5
		g	8,5	11	12,5
		h	38,5	48	61
		k	70	80	93
		l	40	55	65
		m	100	115	130
		o	26	30	40
		s	3	4	4,5
Gewicht	kg		0,19	0,41	0,75

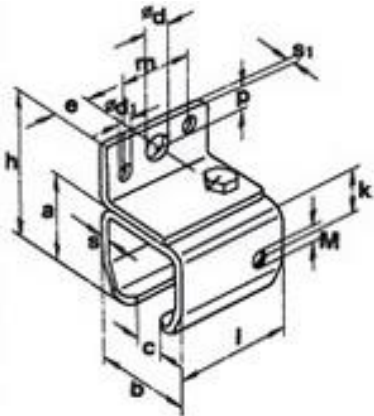
Wandbefestigungsmuffe			100	300	400
Art.-Nr.			009435	009436	009437
	Maße:	a	35	45	55
		b	37,5	50	60
		c	11	16,5	20
		Ød	9	11	13
		Ød1	5	6	7
		e	20	27	32,5
		h	60	76	96
		k	15	20	20
		l	40	55	65
		m	25	34	44,5
		p	11	12	16,5
		s	3	4	4,5
		s1	3	4	4,5
	Gewinde	M	M6	M8	M8
Gewicht	kg	0,16	0,33	0,58	

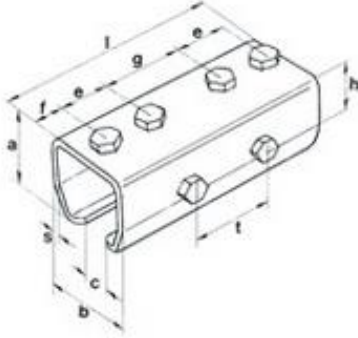
Verbindungsmuffe			100	300	400
Art.-Nr.			009445	009446	009447
	Maße:	a	35	45	55
		b	37,5	50	60
		c	10	16,5	19
		e	15	25	30
		f	14	12	20
		g	25	41	44
		h	12	19,5	19
		l	80	115	145
		s	3	4	4
		t	25	41	50
	Gewicht	kg	0,23	0,56	0,82

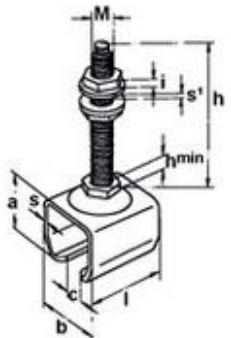
Muffe höhenverstellbar			100	300	400
Art.-Nr.			009455	009456	009457
	Maße:	a	38	45	55
		b	37,5	50	60
		c	11	16,5	19
		h	85	95	95
	min	h	8	14	14
		i	5	7	7
		l	40	55	65
		s	3	4	4,5
		s1	2	2,5	2,5
	Gewinde	M	M 10	M 14	M 14
	Gewicht	kg	0,18	0,41	0,56

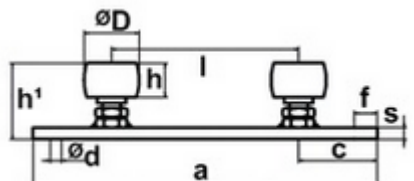
untere Doppelführungsrolle		
Art.-Nr.		009458
	Maße	a 300
		b 50
		c 68,5
		Ød 16
		e 25
		f 20
		h 30
		h1 66
		l 163
		s 10
		ØD 48
	Gewicht	kg

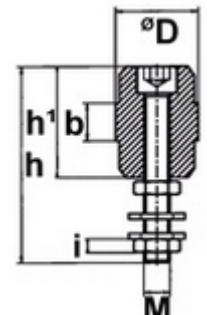
Polyamid-Führungsrolle			
Art.-Nr.		009459	
	Maße	ØD 44	
		b 20	
		h 104	
		h1 59	
		i 7	
	Gewinde	M	M 14
	Gewicht	kg	0,28

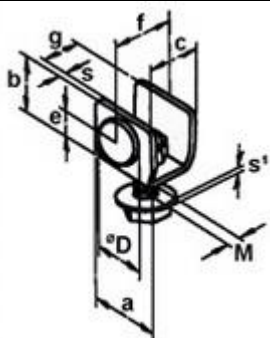
Schienenstopper mit Anschlußstück		100	300	400	
Art.-Nr.		009461	009462	009463	
	Maße	a 25,5	33	40	
		b 24	29	35	
		c 19	25	29	
		e 12	18	22,5	
		f 22	32	36	
		g 14,5	18	20	
		s 2	3	4	
		s1 1	2	2	
		ØD 14,5	19	19	
	Gewinde	M	M 8	M 10	M 12
	Gewicht	kg	0,03	0,09	0,15

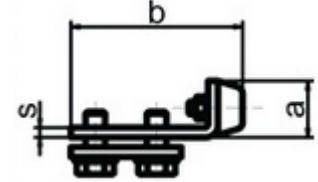
Schienenstopper mit Anschlußstück		
Art.-Nr.		100
		009464
	Maße	a 30
		b 69
		s 5
	Gewicht	kg

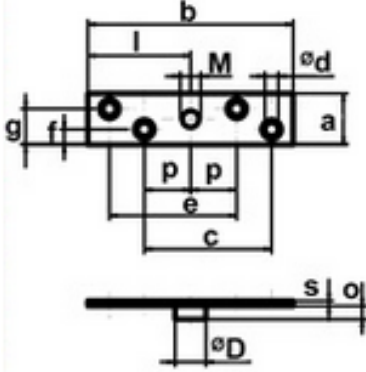
Anschraubplatte			100	300	400
Art.-Nr.			009466	009467	009468
	Maße:	a	25	30	35
		b	100	170	280
		c	62	105	164
		Ød	6,4	7	6,5
		e	62	105	164
		f	7,5	12	20
		g	17,5	18	14
		l	50	85	140
		p	22,5	36	43
		s	2,5	4	5
		o	6	8,5	12
		ØD	11,5	15	22
	Gewinde	M	M 10	M 12	M 14
	Gewicht	kg	0,04	0,14	0,59

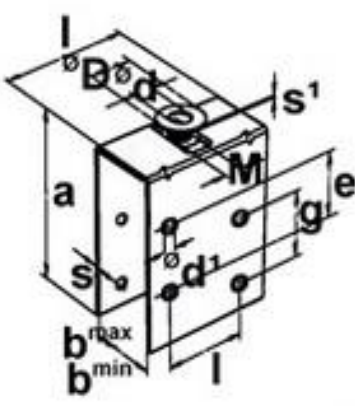
Befestigungsplatte verstellbar			100	300	400
Art.-Nr.			009495	009496	009491
	Maße:	a	80	100	148
	min.	b	25	40	50
	max.	b	35	50	65
		Ød	10,5	13	15
		Ød1	5	5,5	6,5
		e	-	40	60
		g	45	40	60
		i	35	45	60
		l	55	76	91
		s	1,5	2,0	3
		s1	2	2,5	2,5
		ØD	20	24	28
	Gewinde	M	M 10	M 12	M 14
	Gewicht	kg	0,16	0,30	0,86

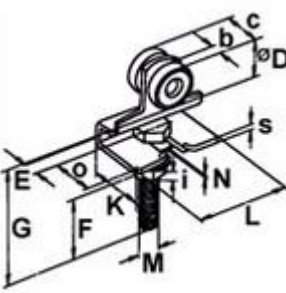
Rollapparat einpaarig - verzinkt			100
Art.-Nr.			0094199
	Maße:	b	7
		c	20
		i	8
		o	15
		s	3
		E	15
		ØD	23
		F	50
		G	77
		K	30
		L	50
		N	2
	Gewinde	M	M 10
	Gewicht	kg	0,17

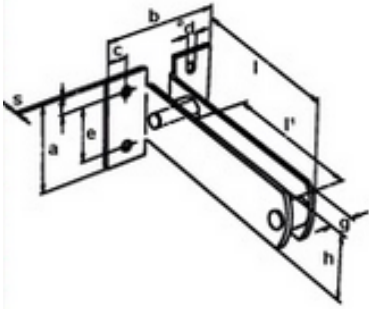
Doppelschienträger			100	300 + 400
Art.-Nr.			009480	009481
	Maße	a	50	80
		b	50	95
		c	10	17,5
		Ød	6,4	8,5
		e	35	50
		f	7,5	15
		g	10,5	15,5
		h	25	50
		l	107	180
		l1	75	130
		s	3	4
Gewicht	kg		0,19	0,76

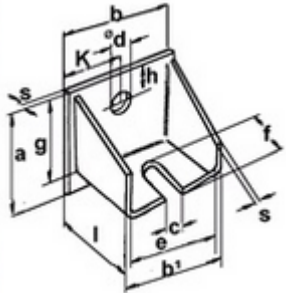
Winkelbefestigungsträger kurz				300 und 400
Art.-Nr.				009489
	Maße	a		75
		b		70
		b1		70
		c		16,5
		Ød		12,5
		e		62
		f		37,5
		g		70
		h		15
		k		35
		l		60
	s		4	
Gewicht	kg			0,41

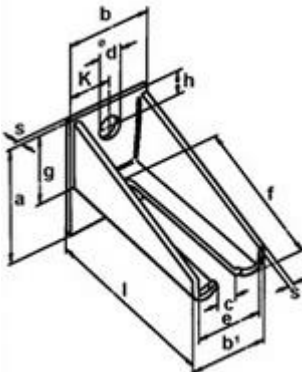
Winkelbefestigungsträger lang				300 und 400
Art.-Nr.				009490
	Maße	a		75
		b		70
		b1		70
		c		16,5
		Ød		12,5
		e		62
		f		100
		g		70
		h		15,2
		k		35
		l		145
	s		4	
Gewicht	kg			0,26

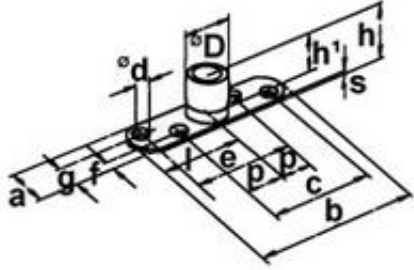
Führungsrolle zum Anschrauben			100
Art.-Nr.			009484
 <p style="font-size: small; margin-top: 10px;">Anschraubplatte aus Stahl verzinkt, Rolle aus Kunststoff</p>	Maße:	ØD	13
		a	20
		b	74
		c	40
		Ød	6
		e	40
		f	5,5
		g	12,5
		h	23
		l	37
		p	13
		s	2
	Gewicht	kg	

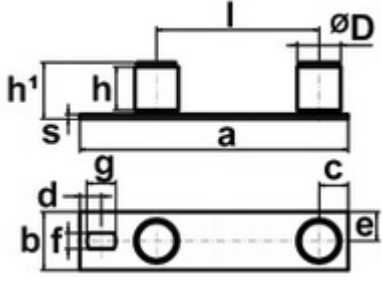
Doppelführungsrolle (Stahl verzinkt)			100
Art.-Nr.			009485
	Maße:	ØD	30
		a	185
		b	40
		c	20
		d	15
		e	20
		f	11
		g	20
		h	33
		h1	40
		l	112
		s	3
	Gewicht	kg	

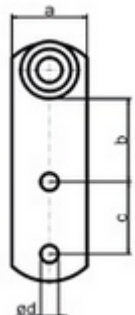
Transportanhänger einpaarig			100	
Art.-Nr.			009419	
 <p style="font-size: small; margin-top: 5px;">Stahl verzinkt</p>	Maße:	a	30	
		b	33,5	
		c	29	
		Ød	7	
	Gewicht	kg		0,1

Gitterroste werden als leicht montierbare tragbare Ferigelemente verwendet und zwar insbesondere für begehbbare und befahrbare Bodenflächen. Bestimmend für die Verwendung von Gitterrosten sind ihre gute Licht- und Luftdurchlässigkeit, ihre hohe Tragfähigkeit bei einem geringen Eigengewicht, ihr einfacher Ein- und Ausbau, ihre vergleichsweise rutschhemmende Oberfläche und der Umstand, dass Flüssigkeiten und Schmutz sich nicht ablagern können. Darüber hinaus können Gitterroste wegen der Blendschutzwirkung ihrer Öffnungen auch als Licht- und Sichtblenden verwendet werden.

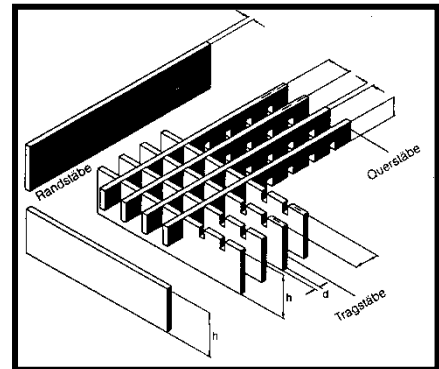

	<p><b>Tragstäbe</b> Tragstäbe sind belastungsaufnehmende, senkrecht stehende Flacheisen, welche parallel von Auflage zu Auflage verlaufen.</p>
	<p><b>Querstäbe (Füllstäbe)</b> Querstäbe verbinden die Tragstäbe miteinander, in dem sie an den Kreuzungspunkten verpresst (Typ P) bzw. verschweißt (Typ SP) werden.</p>
	<p><b>Randeinfassung</b> Alle Roste werden rundum wahlweise mit Flacheisen oder Sicken- T- Profil eingefasst.</p>
	<p><b>Maschenweite</b> Ist das lichte Maß zwischen den Trag- und Querstäben.</p> <p><b>Maschenteilung</b> Ist das Maß Achse/Achse der Tragstäbe bzw. Querstäbe .</p>
	<p><b>Breite (Tragstabrichtung)</b> Die Tragstabrichtung eines Gitterrostes wird als Breite bezeichnet, auch wenn sie größer sein sollte als die Länge. Sie ist das Maß von Auflage zu Auflage und gilt immer als erstes Maß.</p> <p><b>Länge (Querstabrichtung)</b> Die Querstabrichtung (Füllstabrichtung) eines Gitterrostes wird als Länge bezeichnet, auch wenn sie kleiner sein sollte als die Breite.</p>

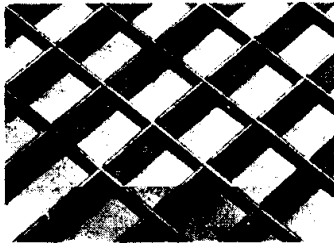

## Schweißpressrost

Roste aus ungeschlitzten Flachstählen als Tragstäbe, in die verdrehter Vierkantstahl als Querstäbe im Schweißpreßverfahren eingepresst und gleichzeitig verschweißt werden. Durch die Verschweißung an jedem Knotenpunkt entstehen homogene und verwindungsfeste Gitterroste, die sich auch nachträglich gut für Schnitte eignen. Die rutschhemmenden Eigenschaften der Schweißpressroste können zusätzlich durch halbrunde Ausstanzungen in den Tragstäben verbessert werden.

Abmessungen: von 300 – 6000 mm Tragstablänge /  
 von 200 – 1250 mm Querstablänge  
 Tragstäbe : von 20 – 60 (-120) mm Höhe, in den Stärken 2 – 5 mm  
 Querstäbe : verdrehter Vierkantstahl 4 x 4 bis 6 x 6 mm  
 Maschenweite : Tragstabeilung 11,44 mm bzw. ein Vielfaches  
 Querstabeilung stufenlos von 15 – 102 mm

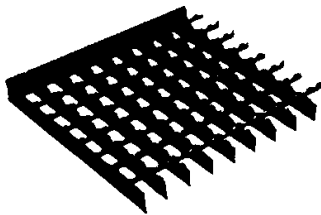

## Sicherheitspressrost

Roste, bei denen die ungeschwächten profilierten Querstäbe unter hohem Druck in Schlitze der Tragstäbe aus Flachstahl eingepresst werden. Durch den hohen Druck bei der Verpressung und durch die Profilierung des Querstabes entstehen stabile und verwindungsfeste Gitterroste. Die rutschhemmenden Eigenschaften der Pressroste können zusätzlich durch halbrunde Ausstanzungen in den Tragstäben und/oder den Querstäben verbessert werden.

Abmessungen : von 100 – 2500 mm Tragstablänge /  
 von 100 – 1800 mm Querstablänge  
 Tragstäbe : von 20 – 60 mm Höhe, in den Stärken 2 und 3 mm  
 Querstäbe : Flachstahl profiliert 10 x 2 mm  
 Maschenweite : Tragstabeilung 11 mm bzw. ein Vielfaches  
 Querstabeilung 11 mm bzw. ein Vielfaches

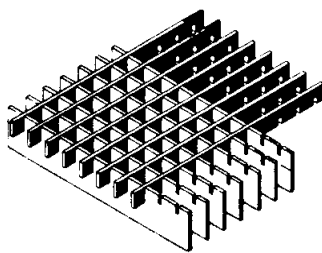

## Schwerlastrost

Roste, bei denen die Trag- und die Querstäbe aus bis zu 5 mm starken Flachstahl geschlitzt, ineinander gesteckt und in statisch notwendiger Anzahl an den Kreuzungspunkten miteinander verschweisst werden. Alle Roste erhalten umlaufende Randstäbe in der Abmessung des jeweiligen Tragstabes. Schwerlastroste werden u.a. eingesetzt als befahrbare Abdeckungen lt. DIN 1072. Die rutschhemmenden Eigenschaften der Schwerlastroste können zusätzlich durch halbrunde Ausstanzungen in den Tragstäben und/oder den Querstäben verbessert werden.

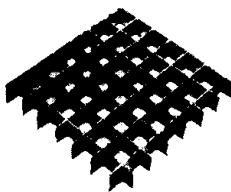

## Vollrost

Roste, bei denen die Trag- und Querstäbe geschlitzt, ineinander gesteckt und bei Bedarf an den Kreuzungspunkten miteinander verschweisst werden. Die Trag-, Quer- und Randstäbe sind hier Flachstähle gleicher Dimension. Vollroste werden u.a. eingesetzt als Sonnenschutz, Balkonabdeckungen, Fassadenverkleidungen, Ballschutzgitter und Geländerfüllungen. Die maximale Stababmessung beträgt hier 45 x 3 mm.

	Maße in mm	Art.-Nr.
Press-Gitterrost verzinkt MW 30 x 30 mm – Tst 30 x 2 mm	500 x 1000	046002
	600 x 1000	046003
	800 x 1000	046004
	1000 x 1000	046006
	1200 x 1000	046010
Press-Gitterrost verzinkt MW 30 x 10 mm – Tst 30 x 2 mm	1000 x 1000	046007
Press-Gitterrost verzinkt MW 30 x 30 mm – Tst 30 x 3 mm	700 x 1000	046005
Press-Gitterrost verzinkt mit Antrittskante MW 30 x 30 mm – Tst 30 x 2 mm	800 x 1000	0460041
	1000 x 1000	0460062
Press-Gitterrost verzinkt mit Antrittskante MW 30 x 10 mm – Tst 30 x 2 mm	800 x 1000	0460042
	1000 x 1000	0460064
Press-Gitterrost verzinkt SR 4 MW 30 x 30 mm – Tst 30 x 2 mm	1000 x 1000	0460061
Press-Gitterrost verzinkt SR 4 MW 30 x 10 mm – Tst 30 x 2 mm	1000 x 1000	0460063
Press-Gitterrost verzinkt SR 4 mit Antrittskante MW 30 x 10 mm – Tst 30 x 2 mm	1000 x 1000	0460065
Schweiß-Press-Gitterrost verzinkt MW 34 x 38 mm – Tst 40 x 4 mm mit Gleitschutz SR 4 (TS)	1000 x 1000	046008
Schweißpressrost verzinkt MW 30 x 30 mm – Tst 30 x 2 mm	3000 x 1000	046011
	6100 x 1000	046012
Press-Matte schwarz SR 4 (R11) MW 30 x 10 mm – Tst 30 x 2 mm	3000 x 1000	046018 Gewicht : 34,3 kg/qm
Schweißpress-Matte schwarz MW 34 x 38 mm – Tst 40 x 4 mm mit Gleitschutz SR 4 (TS)	6100 x 1000	046014 Gewicht : 37,4 kg/qm
Press-Matte schwarz MW 30 x 30 mm – Tst 30 x 2 mm	3000 x 1000	046015 Gewicht : 18,2 kg/qm
Press-Matte schwarz MW 30 x 10 mm – Tst 30 x 2 mm	3000 x 1000	046017 Gewicht : 27,6 kg/qm

Treppenstufe verzinkt  
 nach DIN 24531

Maße für Stufen:

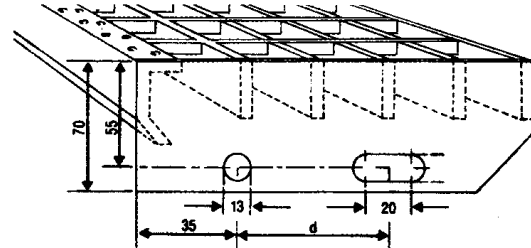
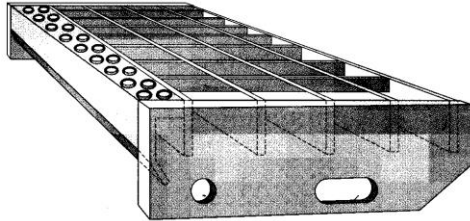

Stufenlänge in mm (0-3 mm)	MW in mm	Tst in mm	D in mm	Art.-Nr.
600 x 240	30x30	30x2	120	046019
700 x 240	30x30	30x2	120	046020
800 x 240	30x30	30x2	120	046022
900 x 240	30x30	35x2	120	046026
1000 x 240	30x30	35x2	120	046029
700 x 270	30x30	30x2	150	046021
800 x 270	30x30	30x2	150	046024
900 x 270	30x30	35x2	150	046027
1000 x 270	30x30	35x2	150	046032
1200 x 270	30x30	40x3	150	046034
800 x 240	30x10	30x2	120	0460211
800 x 270	30x10	30x2	150	046023
900 x 270	30x10	35x2	150	046028
1000 x 270	30x10	35x2	150	046033
1000 x 305	30x10	30x3	180	046030
800 x 270	34x38	40x3	m GS SR4 (TS)	046025
1000 x 270	34x38	40x3	m GS SR 4 (TS)	046035

Leitersprossen schwarz Länge 2000 mm	MW 30 x 30 mm	046040
Antrittskante 28x45 mm roh Länge 3000 mm	STW 22	046042
Standardklemme verzinkt	5-31	046036

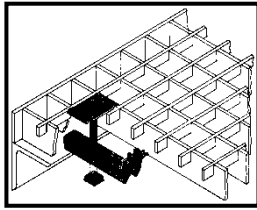

Standardbefestigung bestehend aus:

- ◆ Oberteil
- ◆ Unterteil
- ◆ Sechskantschraube
- ◆ Vierkantmutter

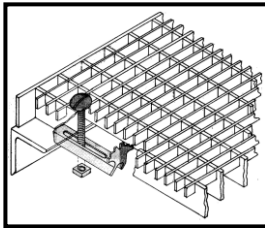

Standardbefestigung bestehend aus:

- ◆ Unterteil
- ◆ Halbrundschaube mit Schlitz
- ◆ Vierkantmutter

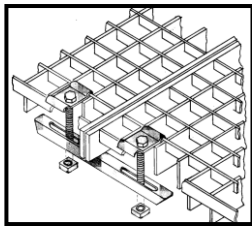

Doppelklammerbefestigung bestehend aus:

- ◆ 2 Oberteilen
- ◆ 1 Unterteil
- ◆ 2 Sechskantschrauben
- ◆ 2 Vierkantmuttern

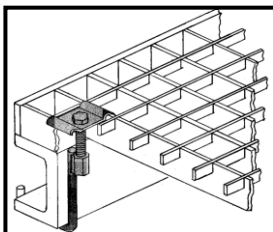

Hakenbefestigung bestehend aus:

- ◆ Oberteil
- ◆ Unterteil (gebogener Rundstahl) mit angeschweißter Hülsenmutter
- ◆ Sechskantschraube

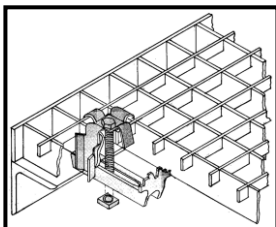

Sicherheitsbefestigung bestehend aus:

- ◆ Oberteil (arretierend)
- ◆ Unterteil
- ◆ Sechskantschraube
- ◆ Vierkantmutter

Treppenstufen sind abgestimmt auf die Konstruktionsrichtlinien für Treppen aus Stahl nach DIN 24530.

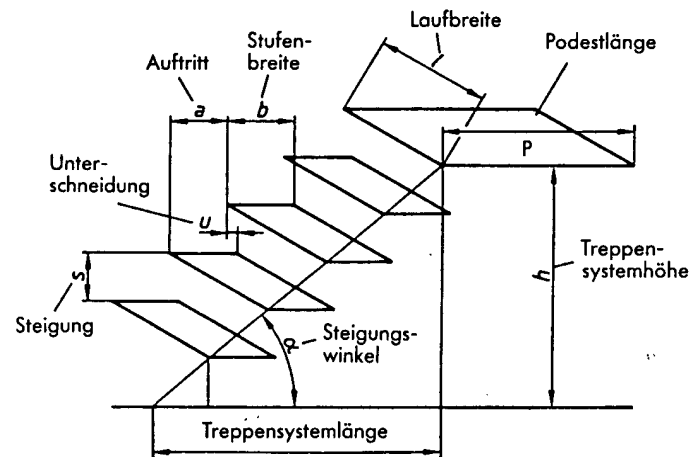

Das Steigungsverhältnis der Treppe  $s:a$  soll 1:1,73 bis 1:1,0 entsprechend einem Steigungswinkel  $\alpha = 30^\circ$  bis  $45^\circ$  betragen.

Auftritt und Steigung stehen in einem bestimmten Verhältnis zum Schrittmaß des Menschen. Für eine gute Begehrbarkeit der Treppe gilt:  $2s + a \approx 630 \text{ mm}$

Die Unterschneidung  $u$  muss  $\geq 10 \text{ mm}$  sein. Die Podestlänge  $p$  muss mindestens gleich der Laufbreite  $L$  und  $\geq 1 \text{ m}$  sein. Die Berechnung der Podestlänge eines Zwischenpodestes in Laufrichtung:

$$P = a + n * (2s + a)$$

wobei  $n$  = Anzahl der Schritte innerhalb des Podestes bedeutet. Treppen mit mehr als 4 Stufen sind mit einem Geländer zu versehen. Nach maximal 18 Trittstufen ist ein Podest vorzusehen.

Sicherheitsantrittskanten: Zur Verstärkung und Rutschhemmung werden Stufen vorzugsweise mit gelochter Sicherheitsantrittskante ausgerüstet. Sie trägt außerdem durch ihre optische Abgrenzung wesentlich zur Erhöhung der Sicherheit beim Begehen einer Treppenanlage bei.

Seitenlaschen: die Seitenlaschen werden standardmäßig 3 mm dick ausgeführt und sind zwecks vereinfachter Montage mit je einer Bohrung und einem Langloch versehen.

Wellgitter blank  
Größe 3000 x 2000 mm

Maschenweite / Stärke Maße in mm	Art.-Nr.
30 x 30 x 3 mm	041002
40 x 40 x 4 mm	041004
50 x 50 x 5 mm	041006

Wellgitter verzinkt  
Größe 3000 x 2000 mm

30 x 30 x 3 mm	041001
40 x 40 x 4 mm	041003
50 x 50 x 5 mm	041005



Material	Abmessung in mm	Gewicht kg / mtr.	Art.-Nr.
----------	--------------------	----------------------	----------

V2A - Flach – Werkstoff 1.4301  
 vom Band geschnitten - in Längen a 4 mtr.

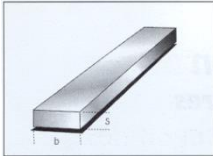

20 x 4	0,63	031100
20 x 5	0,79	031101
20 x 6	0,94	031102
20 x 8	1,26	031103
20 x 10	1,57	031104
30 x 4	0,94	031110
30 x 5	1,18	031111
30 x 6	1,41	031112
30 x 8	1,88	031113
40 x 4	1,26	031120
40 x 5	1,57	031121
40 x 6	1,88	031122
40 x 8	2,51	031123
40 x 10	3,41	031124
50 x 5	1,96	031127
50 x 6	2,36	031128
50 x 8	3,14	031129
50 x 10	3,93	031130
60 x 5	2,36	031131
60 x 6	2,83	031132
60 x 8	3,77	031133
60 x 10	4,71	031134
80 x 5	3,14	031135
80 x 6	3,77	031136
80 x 8	5,02	031137
80 x 10	6,28	031138
100 x 5	3,93	031139
100 x 6	4,71	031140
100 x 8	6,28	031141
100 x 10	7,85	031142

V4A - Flach – Werkstoff 1.4571  
 vom Band geschnitten - in Längen a 4 mtr.

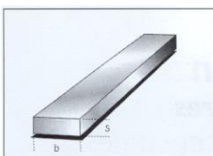

40 x 5	1,57	031182
40 x 6	1,88	031183
40 x 8	2,51	031184
50 x 6	2,36	031187
50 x 8	3,14	031189
60 x 8	3,77	031193

Material	Abmessung in mm	Gewicht kg / mtr.	Art.-Nr.
----------	-----------------	-------------------	----------

V2A - Flach – Werkstoff 1.4301  
**geschl Korn 240** - in Längen a 4 mtr.

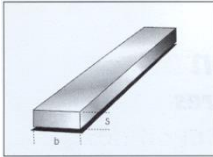

20 x 5	0,79	031145
30 x 4	0,94	031149
30 x 5	1,18	031150
30 x 6	1,41	031151
30 x 8	1,88	031152
40 x 5	1,57	031158
40 x 6	1,88	031159
40 x 8	2,51	031160
40 x 10	3,41	031161
50 x 5	1,96	031162
50 x 6	2,36	031163
50 x 8	3,14	031164
50 x 10	3,93	031165
60 x 5	2,36	031166
60 x 6	2,83	031167
60 x 8	3,77	031168
60 x 10	4,71	031169
80 x 8	5,02	031172
80 x 10	6,28	031173
100 x 5	3,93	031174
100 x 6	4,71	031175
100 x 8	6,28	031176
100 x 10	7,85	031177
120 x 10	9,60	031179

V2A – Rund - Werkstoff 1.4301  
 blank h9 - in Längen a 3 mtr.



3	0,055	031297
4	0,100	031298
5	0,154	031299
6	0,222	031300
8	0,395	031301
10	0,62	0313011
12	0,89	031303
14	1,21	031304
15	1,39	031305
16	1,58	031306
20	2,47	031308
25	3,85	031309
30	5,55	031310
35	7,55	0313101
40	9,85	031311
50	15,3	031313
60	22,2	031315

Material	Abmessung in mm	Gewicht kg / mtr.	Art.-Nr.
----------	--------------------	----------------------	----------

V2A - Rund – Werkstoff 1.4301  
**geschliffen Korn 240**  
 in Längn a 6 mtr.

8	0,40	031319
10	0,62	0313191
12	0,89	031320
14	1,21	031321

V2A - Rund – Werkstoff 1.4305  
 Blank h9 - in Längen a 6 mtr.



4	0,10	0313231
5	0,154	0313232
6	0,22	0313241
8	0,395	031325
10	0,62	031326
12	0,89	031328
14	1,21	031329
15	1,39	031330
16	1,58	031331
18	2,00	031332
20	2,47	031333
22	2,98	031334
25	3,85	031335
28	4,83	0313351
30	5,55	031336
33	6,84	03133609
35	7,55	0313361
36	7,99	0313362
37	8,44	0313363
40	9,86	031337
45	12,5	0313371
50	15,3	031338
55	18,7	0313381
60	22,2	031339
65	26,2	031340
70	30,2	031341
80	39,5	031343

V2A - Rund – Werkstoff 1.4404  
 Blank h9 - in Längen a 3 mtr.

10	0,617	0313587
24	3,55	0313598
25	3,85	0313599

V2A - Rund – Werkstoff 1.4571  
 Blank h9 - in Längen a 3 mtr.

6	0,22	0313491
10	0,62	031351
12	0,89	031352

Material	Abmessung in mm	Gewicht kg / mtr.	Art.-Nr.
----------	--------------------	----------------------	----------

V2A - Winkel – Werkstoff 1.4301  
 gewalzt - in Längen a 6 mtr.

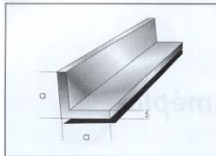

20x20x3	0,88	031405
25x25x3	1,20	031406
30x30x3	1,36	031408
35x35x4	2,11	0314091
40x40x4	2,42	031410
50x50x5	3,77	031412
60x60x6	5,42	031415

V4A - Winkel – Werkstoff 1.4571  
 gewalzt - in Längen a 6 mtr.

40x40x4	2,42	031440
50x50x5	3,77	031441
60x60x6	5,42	031442

V2A - Vierkant - Werkstoff 1.4301  
 blank h9 - in Längen a 3 mtr.

12 x 12	1,13	031371
---------	------	--------

V2A - Vierkant - Werkstoff 1.4305  
 blank h9 - in Längen a 3 mtr.

12 x 12	1,13	031381
---------	------	--------

Material	Abmessung in mm	Gewicht kg / mtr.	Art.-Nr.
----------	--------------------	----------------------	----------

V2A - Rundrohr **nahtlos** - Werkstoff 1.4301  
 in Längen a 6 mtr.

6 x 1	0,12	031745
8 x 1	0,175	031746

V2A - Rundrohr **geschweißt** DIN 2463  
 Werkstoff 1.4301 - in Längen a 6 mtr.

10 x 1	0,225	031747
--------	-------	--------

V2A - Rundrohr - Werkstoff 1.4301  
**geschliffen Korn 240** - in HL 6 mtr.



12 x 1,5	0,40	031748
15 x 1,5	0,51	031750
16 x 1,5	0,55	031751
20 x 2,0	0,90	031752
21,3 x 2,0	0,97	031753
25 x 2,0	1,15	031754
26,9 x 2,0	1,25	031755
30 x 2,0	1,40	031757
33,7 x 2,0	1,59	031758
33,7 x 2,5	1,95	0317581
38 x 2,0	1,80	031759
42,4 x 2,0	2,00	031763
42,4 x 2,5	2,59	0317631
48,3 x 2,0	2,32	031764
60,3 x 2,0	2,86	031768
76,1 x 2,0	3,71	031769

V2A - Rundrohr - Werkstoff 1.4301  
**geglüht - geschliffen Korn 240**  
 in HL 6 mtr.

33,7 x 2,0	1,59	031778
42,4 x 2,0	2,00	031730

V2A - Rundrohr - Werkstoff 1.4301  
 in HL 5-7 mtr.

65 x 3	4,66	031781
--------	------	--------

V4A - Rundrohr - Werkstoff 1.4571  
 in HL 6 mtr.

88,9 x 4	8,5	0317811
108 x 4	10,42	0317812

Material	Abmessung in mm	Gewicht kg / mtr.	Art.-Nr.
----------	-----------------	-------------------	----------

V2A - Q - Rohr - Werkstoff 1.4301  
 unbearbeitet - in HL 6 mtr.

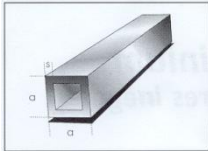

15 x 15 x 1,5	0,63	031803
20 x 20 x 2	1,15	031805
25 x 25 x 2	1,50	031808
30 x 30 x 2	1,84	031810
30 x 30 x 3	2,70	031813
35 x 35 x 2	2,18	031814
40 x 40 x 2	2,45	031815
40 x 40 x 3	3,76	031817
50 x 50 x 2	3,08	031820
50 x 50 x 3	4,65	031822
60 x 60 x 3	5,50	031826
80 x 80 x 3	7,53	031830

V2A - Q-Rohr - Werkstoff 1.4301  
**geschliffen Korn 240** - in HL 6 mtr.

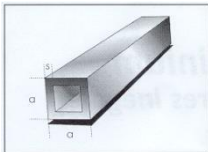

15 x 15 x 1,5	0,68	031783
20 x 20 x 2	1,12	031784
25 x 25 x 2	1,44	031786
30 x 30 x 2	1,750	031788
35 x 35 x 2	2,18	0317881
40 x 40 x 2	2,450	031790
40 x 40 x 3	3,68	031791
50 x 50 x 2	3,16	031792
60 x 60 x 2	3,81	031794
80 x 80 x 3	7,59	0317951

V2A - R - Rohr - Werkstoff 1.4301  
 unbearbeitet - in HL 6 mtr.

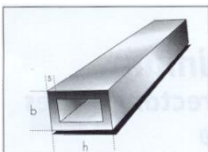

30 x 20 x 2	1,50	031850
40 x 20 x 2	1,84	031855
40 x 30 x 2	2,15	031858
50 x 30 x 2	2,50	031861
60 x 40 x 2	3,08	031865
80 x 40 x 2	3,81	0318701

V2A - R - Rohr - Werkstoff 1.4301  
**geschliffen Korn 240** - in HL 6 mtr.

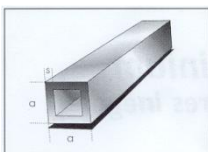

30 x 20 x 2	1,53	03179511
40 x 20 x 2	1,75	031796
50 x 30 x 2	2,50	031798
60 x 30 x 2	2,83	0317981
60 x 40 x 2	3,12	031799
80 x 40 x 2	3,81	031800

Material	Abmessung in mm	Gewicht kg / mtr.	Art.-Nr.
----------	--------------------	----------------------	----------

V2A - Blech - Werkstoff 1.4301  
 unbearbeitet - kaltgewalzt  
**einseitig Folie**



KF 1	16	031601
MF 1	25	031602
GF 1	36	031603
KF 1,5	24	031605
MF 1,5	38	031606
GF 1,5	54	031607
KF 2	32	031608
MF 2	50	031609
GF 2	72	031610
KF 3	48	031611
MF 3	75	031612
GF 3	108	031613
KF 4	64	031614
KF 6	96	031616

V2A - Blech - Werkstoff 1.4301  
 unbearbeitet - kaltgewalzt  
**ohne Folie**

KF 4	64	031614
KF 6	96	031616

V2A – Blech – Werkstoff 1.4301  
 unbearbeitet - **warmgewalzt**  
**ohne Folie**

KF 5	80	031615
------	----	--------

V2A – Blech – Werkstoff 1.4301  
 einseitig geschliffen Korn 240 und foliert

KF 1,0	16	031650
MF 1,0	25	031651
GF 1,0	36	031652
KF 1,5	24	031653
MF 1,5	38	031654
GF 1,5	54	031655
KF 2,0	32	031656
MF 2,0	50	031657
GF 2,0	72	031658

VA-Endkappen für Rundrohr  
 leicht gewölbt – mit Rändelrand

33,7		030270
42,4		030271

Material	Abmessung in mm	Gewicht kg / mtr.	Art.-Nr.
----------	--------------------	----------------------	----------

Aluminium – Flach  
 Werkstoff Al Mg Si 0,5 F 22  
 in Längen a 6 mtr.

30x4	0,330	
30x5	0,413	
30x6	0,495	
30x8	0,660	
30x10	0,825	
35x8	0,755	
40x4	0,440	
40x5	0,550	
40x6	0,660	
40x8	0,880	
40x10	1,100	
50x5	0,688	
50x6	0,825	
50x8	1,100	
50x10	1,375	
60x5	0,825	
60x6	0,990	
60x8	1,320	
60x10	1,650	
80x5	1,100	
80x6	1,320	
80x8	1,760	
80x10	2,200	
100x5	1,375	
100x6	1,650	
100x8	2,200	
100x10	2,750	
120x25	8,400	

Aluminium – Rund  
 Werkstoff Al Mg Si 0,5 F 22  
 in Längen a 6 mtr.

6	0,078	
8	0,140	
10	0,216	
12	0,311	
15	0,486	
20	0,864	

Material	Abmessung in mm	Gewicht kg / mtr.	Art.-Nr.
----------	--------------------	----------------------	----------

Aluminium – Rund  
 Werkstoff Al Mg Si 1 **gepreßt**  
 in Längen a 3 mtr.

40	3,50	0203231
80	14,78	0203311

Aluminium – Rund  
 Werkstoff Al Mg Si 0,5 **gepreßt**  
 in Längen a 3 mtr.

60	7,86	0203281
----	------	---------

Aluminium – Rund  
 Werkstoff Al Cu Mg Pb **gezogen**  
 in Längen a 3 mtr.

12	0,32	020316
14	0,44	020317
16	0,57	020318
20	0,83	020319
42	3,95	020324
52	6,24	020327
55	6,98	020328
75	13,02	020330

Aluminium – Rund  
 Werkstoff Al Cu Mg Pb **gepreßt**  
 in Längen a 3 mtr.

25	1,37	020320
30	1,97	020321
35	2,68	020322
40	3,50	020323
45	5,46	020325
50	5,90	020326
60	7,86	020329
65	9,77	0203291
80	14,78	020331
85	16,70	020332
90	17,35	020333
1000	22,0	020335
110	27,93	020337
120	33,29	020338
150	49,5	020342

Aluminium – Winkel  
 Werkstoff Al Mg Si 0,5 F 22  
 in Längen a 6 mtr.

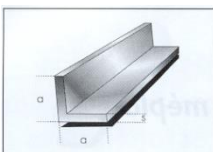

20x20x2	0,209	002409
20x20x3	0,305	020410
25x25x3	0,388	020412
30x30x3	0,470	020415
40x40x3	0,635	020420
50x50x3	0,800	020424
60x60x4	1,276	020430
80x80x4	1,716	020437

Aluminium - Q - Rohr  
Werkstoff Al Mg Si 0,5 F 22  
in HL 6 mtr.

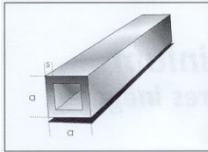

20x20x2	0,396	020805
25x25x2	0,506	020806
30x30x2	0,616	020807
30x30x3	0,891	020808
40x40x2	0,836	020810
40x40x3	1,221	020812
40x40x4	1,555	020813
50x50x3	1,551	020816
60x60x3	1,881	020820
80x80x3	2,541	020825
100x100x3	3,201	020830

Aluminium - R - Rohr  
Werkstoff Al Mg Si 0,5 F 22  
in Längen a 6 mtr.

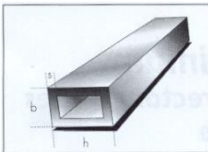

30x20x2	0,506	020855
35x25x2	0,560	020857
40x20x2	0,616	020860
40x20x3	0,891	020861
40x30x2	0,713	020863
50x30x2	0,836	020865
50x30x3	1,220	020866
60x30x3	1,386	020870
60x40x2	1,06	020874
60x40x3	1,551	020875

Alu-Rundrohr – Al Mg Si 0,5

120 x 3	3,031	020803
---------	-------	--------

Material	Abmessung in mm	Gewicht kg / mtr.	Art.-Nr.
----------	--------------------	----------------------	----------

Aluminium – Blech  
 Werkstoff Al 99,5



KF 1,0	5,60	020610
MF 1,0	8,80	020611
GF 1,0	12,80	020612
KF 1,5	8,60	020616
MF 1,5	13,60	020617
GF 1,5	19,20	020618
KF 2,0	11,30	020620
MF 2,0	18,10	020621
GF 2,0	25,60	020622
KF 3,0	16,40	020623
MF 3,0	25,80	020624
GF 3,0	39,10	020625

Aluminium – Blech  
 Werkstoff Al Mg 3

KF 4,0	22,8	020626
KF 5,0	28,30	020629

Aluminium – Warzenblech **quinttet**  
 Werkstoff Al Mg 3



KF 2,5-4,0	16	020650
MF 2,5-4,0	26	020651
GF 2,5-4,0	35	020652
KF 3,5-5,0	22	020655
MF 3,5-5,0	35	020656
GF 3,5-5,0	51	020657
KF 5,0-6,5	31	020660
MF 5,0-6,5	46	020661
GF 5,0-6,5	68	020662

Aluminium – Warzenblech **duett**  
 Werkstoff Al Mg 3

MF 1,5 / 2,0	15	020675
--------------	----	--------

Aluminium – Blech Mirawal  
 Farbe RAL 9010

MF 1,5	13,6	020685
--------	------	--------

Material	Abmessung in mm	Gewicht kg / mtr.	Art.-Nr.
----------	--------------------	----------------------	----------

Messing Rund  
Werkstoff Cu Zn 39 Pb 3  
Länge : 3 mtr.

5	0,16	020930
6	0,24	020931
8	0,42	020932
10	0,67	020933
12	0,96	020934
15	1,50	020935
20	2,67	020936
25	4,17	020937
30	6,01	020938
40	10,70	020939

Material	Abmessung in mm	Gewicht kg/mtr.	Art.-Nr.
----------	--------------------	--------------------	----------

Blank Rundstahl  
S 235 JR C+C – EN 10277  
in Längen ca. 3 mtr.

3	0,05	000277
4	0,09	000278
5	0,15	000279

Blank Rundstahl  
S 235 JR C+C – EN 10277  
in Längen ca. 6 mtr.

6	0,22	000280
8	0,40	0002811
10	0,62	0002821
12	0,89	0002831
14	1,21	000284
15	1,39	000285
16	1,58	0002861

Blank Rundstahl  
S 355 J2 C+C  
in Längen ca. 6 mtr.

20	2,47	000289
25	3,85	000293
30	5,55	000296
35	7,55	0002961
40	9,86	000297
45	12,5	0002971
50	15,3	000298
60	22,2	000299

Vergütungsstahl gewalzt  
42 Cr Mo 4 + QT  
in Längen ca. 6 mtr.

70	30,2	000378
80	39,5	000379
90	49,9	000380
100	61,7	000381
110	74,6	000382
120	88,8	000383
130	104	000384
140	121	000385
150	139	000386

Material	Abmessung in mm	Gewicht kg/mtr.	Art.-Nr.
----------	--------------------	--------------------	----------

Qualitätsstahl gewalzt  
S 355 J2  
in Längen ca. 6 mtr.

50	15,3	000350
60	22,2	000351
70	30,2	000352
80	39,5	000353
90	49,9	000354
100	61,7	000355
110	74,2	0003551
120	88,8	000356
130	104	000357
140	121	000358
150	139	000359
160	158	000360
180	200	000362
200	247	000364

Einsatzstahl Rund gewalzt  
16 Mn Cr 5  
in Längen ca. 6 mtr.

80	39,5	000370
90	49,9	0003701
100	61,7	000371
110	74,6	0003711
120	88,8	000372
130	104	0003721
140	121	000373
150	139	0003731
160	158	000374
170	178	000375
220	298	000376

**Vorstehendes Material muss nicht als Handelslänge bezogen werden. Sie können diese auch in Fixlänge bekommen.**



Siebert GmbH & Co. KG | Im Steierfeld 7 | 36151 Burghaun-Gruben  
Tel.: (0 66 52) 96 54 - 0 | Mail: [info@siebert-huenfeld.de](mailto:info@siebert-huenfeld.de)  
[www.siebert-huenfeld.de](http://www.siebert-huenfeld.de)